

MEDELI DD-306

Service centrum:

Calimex B.V.
Windmolen 32
3642 DB Mijdrecht

www.calimex.nl

Garantietermijn: 1 jaar.

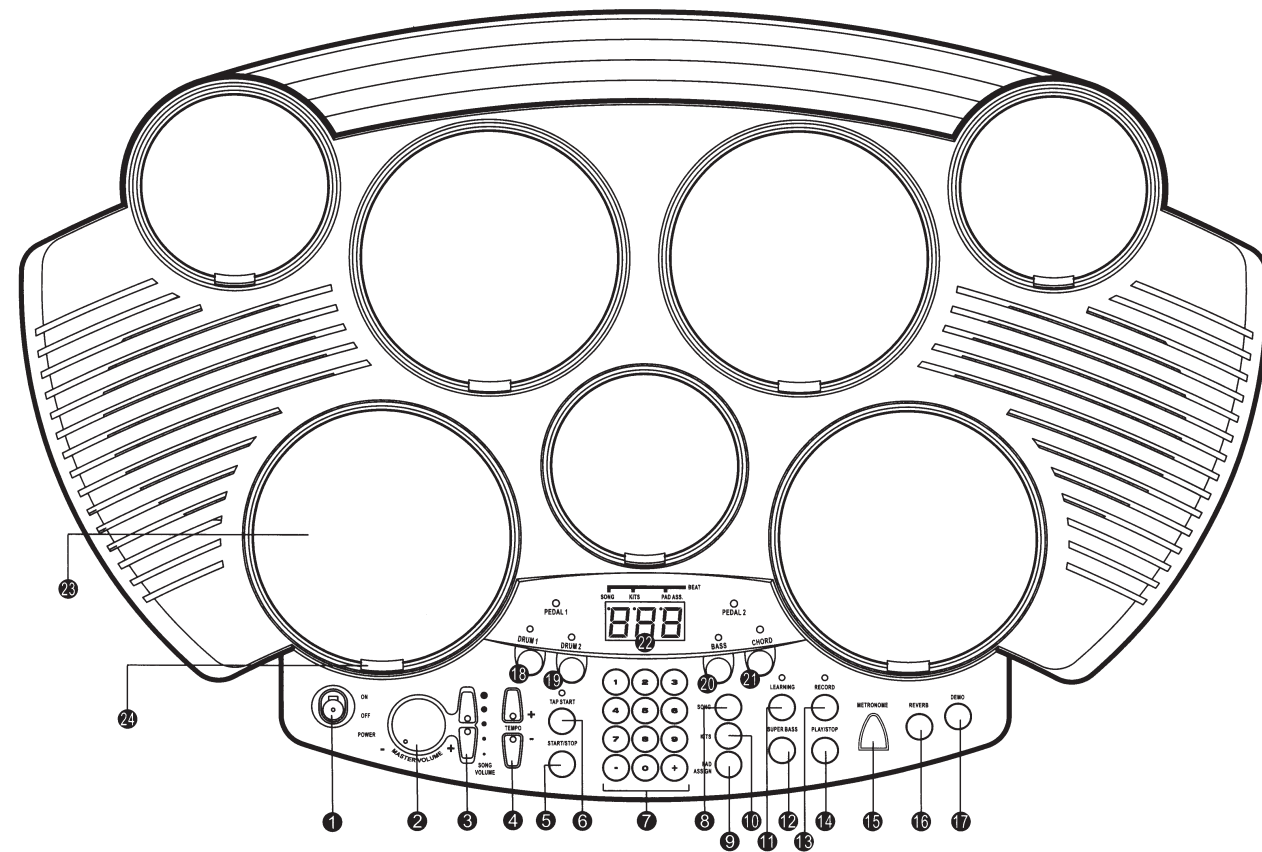

HANDLEIDING

Inhoudsopgave

	Pagina
1. Kenmerken & technische gegevens	69
2. Leveringsomvang	69
3. Veiligheidsaanwijzingen	69
4. Batterijen plaatsen en vervangen	70
5. Aansluiting van een hoofdtelefoon/versterker	70
6. Bedieningselementen	71
7. Afspelen van de demosong	71
8. Gebruik van de pads/voetpedalen	72
9. Drumkit selecteren	73
10. Eigen drumkit configureren ("CU")	73
11. Reverb instelling	74
12. Metronoom in/uitschakelen	75
13. Keuze van een song	75
14. Super Bass functie	76
15. Snelheid van een song aanpassen	76
16. Sporen (tracks) van een song in/uitschakelen	76
17. TAP start	77
18. "Learning" functie	77
19. Opnamefunctie	78
20. MIDI	79
21. Hantering	80
22. Onderhoud en reiniging	81
23. Verwijderen	81
24. Verhelpen van storingen	82
25. Tabel 1: de 76 verschillende sounds	83
26. Tabel 2: de 20 drumkits	84
27. Tabel 3: de 100 songs	86
28. Overzicht van de MIDI functies	86

1. Kenmerken & technische gegevens

- 7 pads (4 grote, 3 kleine) en 2 voetpedalen, met druksensoren
- 76 verschillende PCM drumsounds
- 20 voorgedefinieerde presets en één preset die door de gebruiker gedefinieerd kan worden
- 100 verschillende songs
- 1 demosong
- MIDI IN en MIDI OUT aansluiting
- Voedingsspanning via 6 batterijen van het type "baby" (C) of een externe netvoeding (+12V/2.2A);

Waarschuwing: het buitencontact moet "plus" (+) zijn: 

- Ingebouwde luidsprekers
- Aansluiting mogelijk van een hoofdtelefoon resp. externe versterker (aansluiting "PHONES/OUTPUT", 6.35 mm stereo jack)

2. Leveringsomvang

- Digitale drum "DD-306"
- Twee voetpedalen
- Twee drumsticks
- Gebruiksaanwijzing

3. Veiligheidsaanwijzingen



Bij schade ten gevolge van niet-naleving van deze gebruiksaanwijzing vervalt het recht op garantie. Voor gevolgschade die uit een schadegeval voortvloeit zijn wij niet aansprakelijk!

Om veiligheids- en vergunningsredenen (CE) is het eigenmachtig ombouwen en/of veranderen van het product niet toegestaan.

Indien u het product via een externe netvoeding in werking wilt stellen, moet u het volgende in acht nemen: toestellen die op de netspanning aangesloten worden moeten buiten het bereik van kinderen worden gehouden. Wees bijzonder aandachtig indien er kinderen in de buurt zijn.

In bedrijven dient men rekening te houden met de voorschriften ter voorkoming van ongevallen opgesteld door de nationale bonden van de ongevallenverzekering t.a.v. elektrische installaties en productiemiddelen.

In scholen, opleidingsinstituten, hobbyruimtes en doe-het-zelf werkplaatsen dient de omgang met het product door vakkundig personeel te worden gecontroleerd.

Ga voorzichtig om met dit product - het zal reeds beschadigd raken als u het uit geringe hoogte laat vallen of blootstelt aan schokken.

4. Batterijen plaatsen en vervangen

Onder een deksel aan de onderkant van het apparaat bevindt zich het batterijvak. Plaats zes batterijen van het type "baby" (C) in dit vak.

Let bij het plaatsen van de batterijen op de polariteit; de juiste polariteit is aangegeven naast het batterijvak.

Indien u vaststelt, dat de LED's van het apparaat steeds donkerder worden of als de soundoutput gestoord is of als het apparaat zichzelf uitschakelt, moet u de geplaatste batterijen door nieuwe vervangen. Gebruik steeds 6 nieuwe batterijen van hetzelfde type en dezelfde fabrikant. Gebruik niet verschillende batterijen door elkaar.

Indien u het apparaat via een externe netvoeding in werking stelt, zullen de interne batterijen uitgeschakeld worden. Het is evenwel beter, dat u de batterijen uit het apparaat haalt daar door een lekken van de batterijen het batterijvak beschadigd kan raken. Verwijder de batterijen ook als u het apparaat langere tijd niet gebruikt.



Milieuwenk!

De gebruiker is wettelijk verplicht alle lege batterijen en accu's in te leveren; het afvoeren van lege batterijen en accu's via het gewone huisvuil is verboden!



Uw lege batterijen en accu's kunt u zowel in onze vestigingen of in de centrale in Boekelo (NL) of Hirschau (D) kosteloos inleveren alsook bij de inzamelpunten (recyclingcentra) van uw gemeente die verplicht zijn de batterijen terug te nemen.

Gelieve een steentje bij te dragen om het milieu te beschermen!

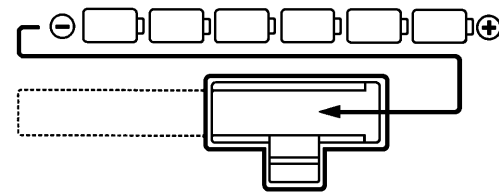

5. Aansluiting van een hoofdtelefoon/versterker

Op de aansluiting (6.35 mm jack) aan de achterkant van het apparaat die met "PHONES/OUTPUT" gemarkeerd is kunt u een hoofdtelefoon of een externe versterker aansluiten.

Schakel eerst de drum uit en zet het volume op nul. Sluit vervolgens de hoofdtelefoon of de externe versterker aan.

Schakel nu de drum weer in en stel voorzichtig de gewenste geluidsterkte in.

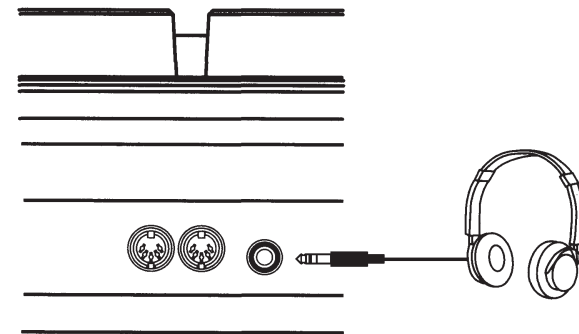

6. Bedieningselementen

Afbeelding op de uitklappagina

Bovenkant:

- 1 Aan/uit-schakelaar (POWER ON/OFF)
- 2 Hoofdvolumeregelaar (MASTER VOLUME)
- 3 Geluidsterkte van de songs (SONG VOLUME)
- 4 Snelheid (TEMPO)
- 5 Start/stop (START/STOP)
- 6 TAP start (TAP START)
- 7 Cijfertoetsen
- 8 Song selecteren (SONG)
- 9 Pad toekennen (PAD ASSIGN)
- 10 Drumkit toekennen (KITS)
- 11 Leerfunctie (LEARNING)
- 12 Super Bass aan/uit (SUPER BASS)
- 13 Opnamefunctie (RECORD)
- 14 Play/stop (PLAY/STOP)
- 15 Metronoom (METRONOME)
- 16 Reverb effect (REVERB)
- 17 Demosong opstarten (DEMO)

- 18 Drum1 toets (DRUM1)
- 19 Drum2 toets (DRUM2)
- 20 Bass toets (BASS)
- 21 Chord toets (CHORD)
- 22 Display
- 23 Drum Pads 1-7
- 24 Drum Pad LED

Achterkant:

- 25 Aansluiting voor de voetpedalen 1 & 2
- 26 MIDI IN / OUT aansluiting
- 27 Audio uitgang (PHONES/OUTPUT)
- 28 Stroomaansluiting voor externe netvoeding

7. Afspelen van de demosong

De digitale drum "DD-306" beschikt over een demosong die u de mogelijkheden van het apparaat laat zien. Ga als volgt te werk om de demosong af te laten spelen:

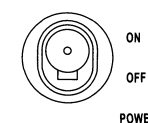

① Inschakelen

Schakel het apparaat via de aan/uit-schakelaar in; de POWER LED zal branden.



② Demosong opstarten

Druk op de toets "DEMO". De demosong zal afgespeeld worden. De LED's van de verschillende pads zullen oplichten om u aan te tonen welke pad met welk drumeffect overeenkomt.

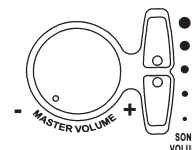

Met de "MASTER VOLUME" draairegelaar kunt u het volume op de gewenste geluidsterkte instellen.

Met de toetsen "SONG VOLUME" kunt u de verhouding tussen de demosong en de gebruikte pads instellen.

U kunt b.v. de demosong zachtjes op de achtergrond laten afspelen terwijl de drumeffecten (die u met de voetpedalen of via de sticks op de pads zelf creëert) met normale geluidsterkte afgespeeld worden.

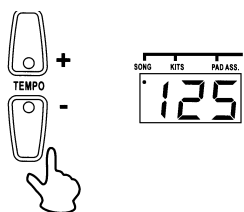

Via de toets "TEMPO -" of "TEMPO +" kunt u de snelheid van het afspelen tijdens de weergave aanpassen.

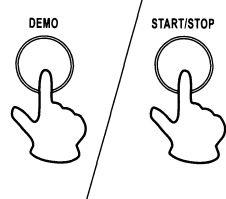

③ Demosong onderbreken

Druk ofwel opnieuw op de toets "DEMO" of onderbreek het afspelen met de toets "START/STOP".

8. Gebruik van de pads/voetpedalen

Sla met de punten van de meegeleverde drumsticks op een pad om een drumgeluid af te laten spelen. De drumkit "001" zal standaard actief zijn als het apparaat ingeschakeld en de toets "KITS" ingedrukt wordt (LED-indicatie "001").

Al naar de kracht waarmee u met de drumstick op de pad slaat zal de sound of het effect luider of zachter zijn.

Voorbeeld: bezetting van de pads en de voetpedalen bij drumkit "001":

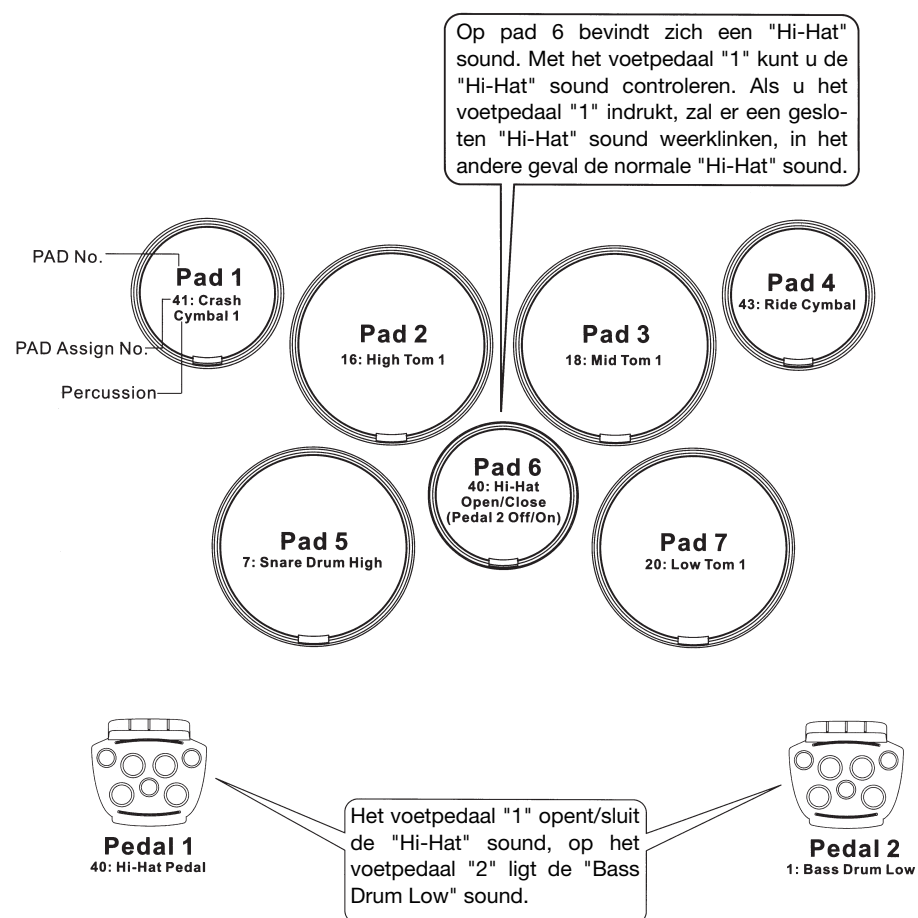

9. Drumkit selecteren

De digitale drum beschikt over 20 verschillende vooringestelde drumkits (en over een bijkomende drumkit die door de gebruiker gedefinieerd kan worden).

Een tabel met de vooringestelde drumkits vindt u achteraan in deze gebruiksaanwijzing.

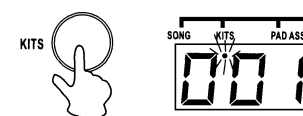

① Druk op de toets "KITS"

De LED onder "KITS" op het display zal branden en het nummer van de momenteel uitgekozen drumkit zal weergegeven worden.

Opmerking:

In de "LEARNING" modus kan geen drumkit uitgekozen worden.

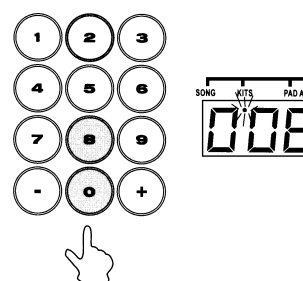

② Drumkit selecteren

Selecteer de gewenste drumkit met de cijfertoetsen. Als u b.v. de drumkit "08" wilt gebruiken, moet u eerst de toets "0" indrukken en vervolgens de toets "8".

U kunt de gewenste drumkit ook met de toetsen "+" en "-" van het cijferveld selecteren.

Opmerking:

- Als de toets "KITS" ingedrukt wordt, zal "001" geselecteerd worden.
- Er moeten steeds twee getallen ingevoerd worden.
- Er kunnen drumkits geselecteerd worden van 01 tot 20. Andere nummers zullen niet aanvaard worden, de momentele drumkit blijft in zo'n geval actief.

10. Eigen drumkit configureren ("CU")

De digitale drum beschikt over 76 verschillende drumsounds die aan de 7 pads en de beide voetpedalen toegekend kunnen worden.

Een drumkit ("CU", "Custom Kit") kan met deze 76 verschillende sounds geconfigureerd worden.

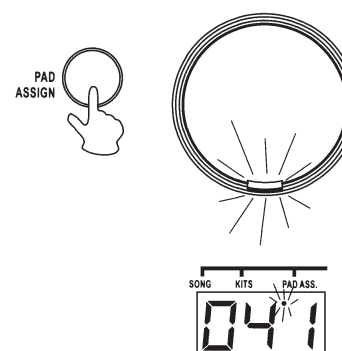

① Druk op de toets "PAD ASSIGN"

De LED onder "PAD ASS." op het display zal branden; daarenboven zal de LED van pad 1 oplichten.

Het getal dat op het display weergegeven wordt geeft het nummer van de sound weer die momenteel aan pad 1 toegekend is.

Opmerking:

- Indien u een van de 20 vooringestelde drumkits aanpast, zal de aangepaste drumkit automatisch in de "CU" drumkit terechtkomen en een evtl. voorhanden drumkit vervangen!
- Zowel de drumkit "001" als de definieerbare drumkit "CU" bevatten dezelfde voorinstellingen zolang er geen aanpassingen uitgevoerd worden.

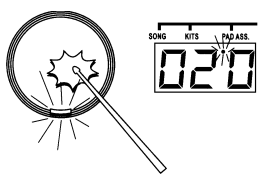

② Pad/voetpedaal kiezen

Sla gewoon met de drumstick op de pad waarvan u de sound wilt veranderen/aanpassen (of druk op het betreffende voetpedaal).

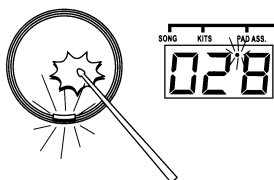

③ Sound kiezen

Sla gewoon zo vaak met de drumstick op de pad tot de gewenste sound weerklinkt.

Of voer het soundnummer in met de cijfertoetsen (resp. kies het nummer met de toets "+" of "-").

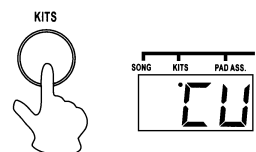

④ Opslaan

Druk op de toets "KITS". Op het display verschijnt "CU". In plaats van de LED "PAD ASS." zal nu de LED "KITS" branden.

⑤ Gebruik van de drumkit "CU"

Nu kunt u de zelf gedefinieerde drumkit gebruiken. Herhaal de stappen 2-4 als u andere pads of voetpedalen wilt aanpassen

Opmerking:

- De instelling van de zelf gedefinieerde drumkit zal bewaard blijven als u het apparaat uitschakelt. Om de drumkit "CU" na het inschakelen opnieuw te activeren, moet u de "KITS" toets indrukken en daarna de "-" toets opdat "CU" op het display verschijnt.

11. Reverb instelling

Via de Reverb instelling kunt u de klank van een sound veranderen. Het Reverb effect is telkens geactiveerd als u het apparaat inschakelt. De basisinstelling is hierbij "r-2"; u kunt het Reverb effect op "r-0", "r-1", "r-2" en "r-3" instellen. Bij "r-0" is het Reverb effect uitgeschakeld.

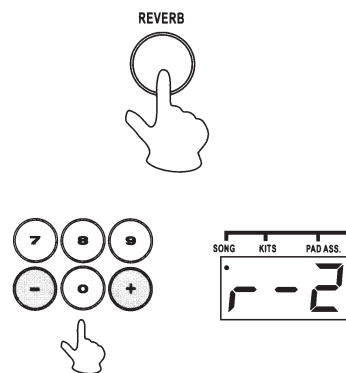

① Druk op de toets "REVERB"

Op het display verschijnt de basisinstelling "r-2".

② Reverb instelling aanpassen

Druk op de toets "+" of "-" om de gewenste Reverb instelling uit te kiezen.

Opmerking:

- Het Reverb effect kan enkel aangepast worden als op het display "r-..." te zien valt. Als u binnen ca. 3 seconden noch "+" noch "-" indrukt, zal de aanduiding weer verdwijnen.
- De Reverb instelling wordt niet overgedragen via de MIDI poorten.

12. Metronoom in/uitschakelen

METRONOME



De metronoom van de digitale drum produceert ofwel "one - two - three - four" (= taalfunctie) of een "click" sound

Druk op de toets "METRONOME".
De taalfunctie "one - two - three - four" zal weerklinken.

Druk opnieuw op de toets "METRONOME".
In plaats van de taalfunctie zal er een "click" sound weerklinken die de maat aangeeft.

Druk opnieuw op de toets "METRONOME".
De metronoom is nu weer uitgeschakeld.

Met de toetsen "TEMPO +" en "TEMPO -" kunt u het tempo van de metronoom aanpassen; met de beide toetsen "SONG VOLUME" kunt u de geluidsterkte van de metronoom aanpassen.

13. Keuze van een song

De digitale drum beschikt over 100 verschillende songs ("00" tot "99").

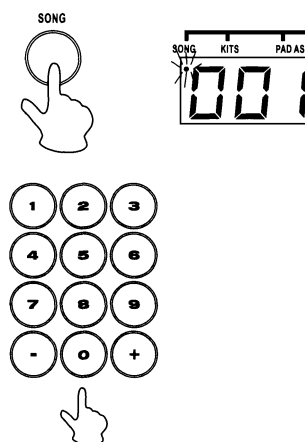

① Druk op de toets "SONG"

De LED onder "SONG" op het display zal branden en het actuele songnummer zal weergegeven worden.

② Kies de gewenste song

Kies de song met de cijfertoetsen. Als u b.v. de song "07" wilt horen, moet u eerst de toets "0" indrukken en vervolgens de toets "7".
U kunt de gewenste song ook met de toetsen "+" en "-" van het cijferveld selecteren..

Opmerking:

- Als u na het inschakelen de "SONG" toets indrukt zal steeds de song "00" weergegeven worden (op het display verschijnt "000").
- Er moeten steeds twee getallen ingevoerd worden.
- Er kunnen songs geselecteerd worden van 00 tot 99. Andere nummers zullen niet aanvaard worden.
- De songs "00" tot "79" worden telkens opnieuw afgespeeld, de songs "80" tot "99" worden enkel een keer afgespeeld en stoppen daarna automatisch.

③ Druk op de toets "START/ STOP"

Eerst zal kortstondig de maat aangegeven worden en daarna zal het afspelen opgestart worden
Tijdens het afspelen zal op het display de maat meegeteld worden.

Opmerking:

- Met de toetsen "TEMPO +" en "TEMPO -" kunt u de snelheid van de song aanpassen (vgl. 15).
- Met de toetsen "DRUM 1", "DRUM 2", "BASS" en "CHORD" kunt u de verschillende onderdelen van de song in/uitschakelen, b.v. om te oefenen (vgl. 16).

14. Super Bass functie

Met de Super Bass functie kunt u de bastonen versterken.

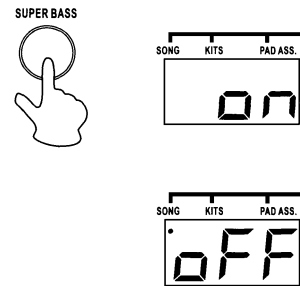

De Super Bass functie is telkens na het inschakelen van het apparaat geactiveerd. Indien u deze functie wilt uitschakelen, moet u de toets "SUPER BASS" indrukken. Op het display zal telkens kort ofwel "ON" ofwel "OFF" verschijnen zodat u weet of de functie in- of uitgeschakeld is.

15. Snelheid van een song aanpassen

De snelheid van een song kan op een waarde tussen 40 en 240 bpm ("beats per minute") ingesteld worden.

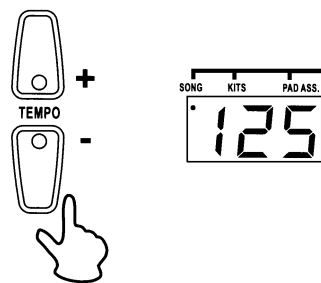

Druk op de toets "TEMPO +" om de snelheid te verhogen resp. op de toets "TEMPO -" om de snelheid te verlagen.

Opmerking:

- Indien u een andere song selecteert, zal de aangepaste snelheid ook voor deze song gelden.
- Wilt u een song afspelen in de snelheid die door de fabrikant ingesteld werd (of als u de door u ingestelde snelheid wilt wissen), moet u beide toetsen ("TEMPO +" en "TEMPO -") gelijktijdig indrukken.

16. Sporen (tracks) van een song in/uitschakelen

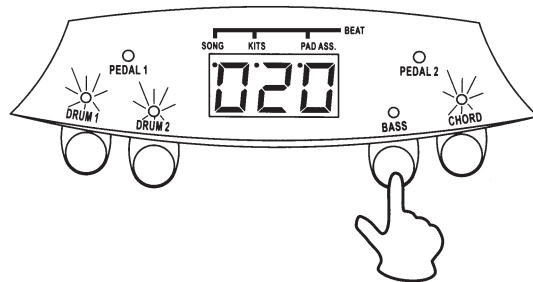

Elke song bevat 4 sporen die los van elkaar in- of uitgeschakeld kunnen worden.

Druk op de toetsen "DRUM 1", "DRUM 2", "BASS" en "CHORD" om de verschillende sporen in of uit te schakelen.

DRUM 1	Hoofdspoor "Drum"
DRUM 2	Hoofdspoor "Percussion"
BASS	"Bass" spoor
CHORD	"Chord" spoor

17. Tap start

Met de functie "Tap start" kunt u de snelheid van een song direct via slagen op de pads instellen.

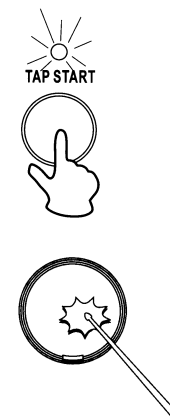

① Druk op de toets "TAP START"

De LED boven de toets "TAP START" zal branden.

② Snelheid op de pads aangeven

Sla met de drumstick 4 keer in de maat op een pad. Na de vierde slag zal de snelheid uitgerekend en het afspelen van de song automatisch opgestart worden.

Opmerking:

- Met een korte druk op de toets "TEMPO +" (of "TEMPO -") kunt u de snelheid laten weergeven.
- Indien nodig kunt u de snelheid met de toetsen "TEMPO +" en "TEMPO -" aanpassen.
- U kunt de maat niet via de voetpedalen aangeven.

③ Afspelen stopzetten

Om het afspelen stop te zetten, drukt u kort op de toets "START/STOP".



18. "Learning" functie

Bij de "Learning" functie zullen de LED's van de bijbehorende pads branden om aan te tonen op welke pad u op dat ogenblik met de drumstick moet slaan.

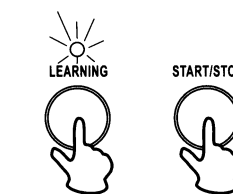

① Druk op de toets "LEARNING"

De LED boven de toets "LEARNING" zal branden. Kies de gewenste song.

Opmerking:

- In de "Learning" modus hebben de toetsen "KITS" en "PAD ASSIGN" geen functie.

② Gekozen song opstarten met "START/STOP"

Druk op de toets "START/STOP" om de gekozen song af te laten spelen. De LED onder de pad waarop u met de drumstick moet slaan zal branden.

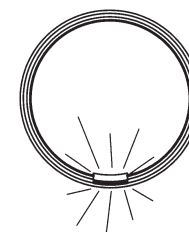

Opmerking::

- In de regel wordt het spoor "DRUM 1" hierbij uitgeschakeld; dit spoor moet u nu spelen!
U kunt natuurlijk ook via de toetsen "DRUM 1", "DRUM 2", "BASS" en "CHORD" de andere sporen in/uitschakelen.
- Bij het afspelen van een song kunt u de "Learning" functie te allen tijde uit- of weer inschakelen door de toets "LEARNING" in te drukken.

19. Opnamefunctie

Met de opnamefunctie is het mogelijk zelf een song op te nemen (max. ca. 1000 noten).

Volgende informatie en gegevens worden hierbij opgeslagen:

- Pad/voetpedaal, sterkte van de aanslag
- Song (songnummer kan tijdens de opnamemodus niet veranderd worden!)
- Spoor in/uit
- Ingestelde snelheid (kan tijdens de opnamemodus niet veranderd worden)
- Ingestelde geluidsterkte
- Reverb instelling

Evtl. extern ingevoerde MIDI gegevens zullen niet opgeslagen worden.

a) Opname starten

① Voorbereiding

Kies de gewenste song, drumkit, snelheid, sporen en Reverb instelling.

② Begin van de opname

- Druk op de toets "RECORD", de bijbehorende LED zal knipperen.
- Druk op de toets "START/STOP", de Record LED zal stoppen met knipperen en de opname zal beginnen.
- De opname zal ook beginnen als u op een van de pads slaat.

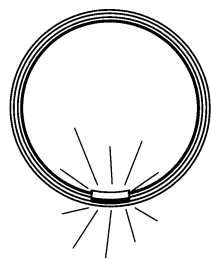

Opmerking:

- Als de opname begint zal aanvullend de metronoom automatisch zijn taalfunctie opstarten. Dit wordt niet mee opgenomen en is enkel bedoeld als hulpmiddel.
Indien de metronoom niet nodig is, kunt u deze functie uitschakelen door een druk op de "METRONOME" toets of gebruik deze toets om van de taalfunctie naar de "click" sound om te schakelen.

b) Opname afspelen

PLAY/STOP



Druk op de toets "PLAY/STOP" om de opname die u gemaakt heeft af te laten spelen.

Om het afspelen weer stop te zetten, moet u opnieuw de toets "START/STOP" indrukken.

Opmerking:

- Als u een nieuwe opname opstart, zal de voorgaande opname vervangen worden.
- De laatste opname zal opgeslagen blijven, zelfs als u de digitale drum uitschakelt.

20. MIDI

De aansluitingen voor MIDI IN en MIDI OUT bevinden zich aan de achterkant van het apparaat.

Al naar de andere MIDI apparaten die u bezit, kunt u de digitale drum op verschillende manieren gebruiken.

"MIDI" staat voor "Musical Instrument Digital Interface". MIDI is een wereldwijde standaard die toelaat dat elektronische muziekinstrumenten en andere apparaten die van deze standaard voorzien zijn (b.v. computers) met elkaar verbonden kunnen worden om gegevens uit te wisselen.

Voorbeeld: indien u een MIDI keyboard met de digitale drum verbindt, kunt u de sounds van het keyboard via de digitale drum laten afspelen.

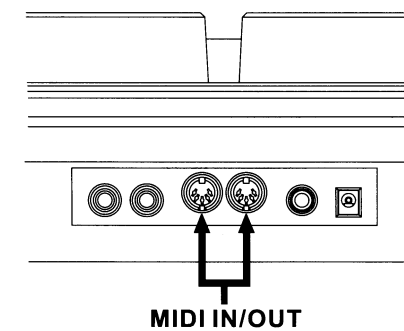

De digitale drum beschikt over twee verschillende MIDI aansluitingen:

• MIDI IN

Gegevens die een ander MIDI apparaat verstuurt kunnen hier ingevoerd worden.

• MIDI OUT

Gegevens die door de digitale drum geproduceerd worden, kunnen via deze aansluiting naar een ander MIDI apparaat verstuurd worden.

Wat is alles mogelijk met MIDI?

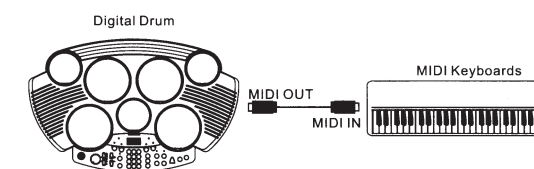

- **U kunt de MIDI OUT aansluiting van de digitale drum met de MIDI IN aansluiting van een keyboard verbinden**

De digitale drum zal gegevens naar het keyboard overdragen; het bedienen van de pads/voetpedalen zal op het keyboard sounds produceren.

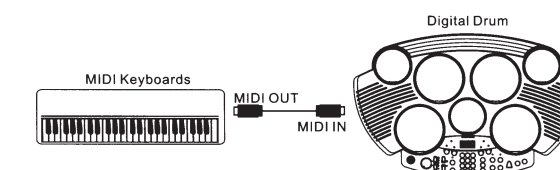

- **U kunt de MIDI IN aansluiting van de digitale drum met de MIDI OUT aansluiting van een keyboard verbinden**

Het keyboard zal gegevens naar de digitale drum overdragen. De drum fungeert hier bij wijze van spreken als soundgenerator voor het keyboard. Hierbij kunnen ook de sounds afgespeeld worden die momenteel aan geen enkel pad/voetpedaal toegekend zijn.

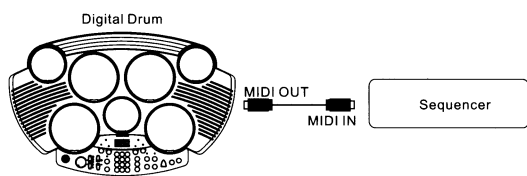

- **U kunt de MIDI OUT aansluiting van de digitale drum met de MIDI IN aansluiting van een sequencer verbinden**

De digitale drum zal gegevens naar de sequencer overdragen (of b.v. ook naar een PC) die deze gegevens kan opslaan.

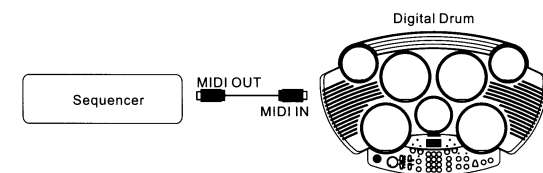

- **U kunt de MIDI IN aansluiting van de digitale drum met de MIDI OUT aansluiting van een sequencer verbinden**

Hier zal de sequencer de digitale drum als soundgenerator aansturen.

21. Hantering

U mag de digitale drum enkel in droge binnenruimtes gebruiken.

U mag het apparaat enkel op een vlakke, stabiele en voldoende grote ondergrond plaatsen. Plaats het apparaat niet op waardevolle meubelopervlakken; het kan gebeuren dat door chemische reacties de rubber voetjes verkleuringen veroorzaken of sporen achterlaten.

Vermijd volgende ongunstige omgevingsomstandigheden op de opstelplaats en bij het transport:

- sterk zonlicht
- natigheid of te hoge luchtvochtigheid
- extreme koude of hitte
- stof en brandbare gassen, dampen of oplosmiddelen
- sterke trillingen
- sterke magneetvelden zoals die kunnen voorkomen in de buurt van machines of luidsprekers.

U mag het apparaat nooit direct inschakelen nadat het van een koude naar een warme ruimte overgeplaatst werd. Het condensatiewater dat hierbij gevormd wordt kan onder bepaalde omstandigheden de digitale drum vernielen.

Schakel het apparaat niet direct in, maar laat het eerst op kamertemperatuur komen. Dit kan soms meerdere uren duren.

Let erop, dat de isolering van het volledige product noch beschadigd noch vernield raakt.



Bij het openen van deksels en/of het verwijderen van onderdelen (b.v. van de behuizing) kunnen elementen blootgelegd worden die onder spanning staan. Aansluitpunten kunnen tevens onder spanning staan. Vooraleer het apparaat onderhouden, gerepareerd of onderdelen of bouwgroepen vervangen worden, moet de digitale drum van de netspanning en alle andere aansluitingen losgekoppeld worden. U mag de digitale drum uitsluitend door een VAKMAN laten onderhouden en repareren die vertrouwd is met de daaraan verbonden gevaren en de daarvoor geldende voorschriften (VDE-0100, VDE-0683, VDE-0701).

Kijk het apparaat vóór elk gebruik op beschadigingen na!



Indien u beschadigingen vaststelt, mag u het apparaat NIET via een externe netvoeding met de netspanning verbinden!

Indien u de digitale drum langere tijd niet zult gebruiken, moet u het apparaat van een evtl. aangesloten netvoeding loskoppelen en de netvoeding uit het stopcontact halen. Als er batterijen in het apparaat geplaatst zijn, moet u deze verwijderen

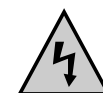

U mag nooit spitse voorwerpen (b.v. balpennen, spelden of breinaalden, paperclips, enz.) in de openingen en ventilatiespleten van het apparaat steken om levensgevaarlijke elektrische schokken te voorkomen en de vernieling van het apparaat te vermijden!

Let bij het opstellen van de digitale drum erop, dat de verbindingkabels niet platgedrukt of vastgekneeld (kunnen) raken.

22. Onderhoud en reiniging

U moet de technische veiligheid van het apparaat regelmatig controleren. Kijk de behuizing (en evtl. de netvoeding) geregeld op beschadigingen na.

Als kan worden aangenomen, dat een veilig gebruik niet meer mogelijk is, moet u het apparaat buiten werking stellen en onopzettelijk gebruik voorkomen. Schakel de digitale drum uit, koppel het apparaat los van de netvoeding en haal de netvoeding uit het stopcontact.

Men mag ervan uitgaan, dat een veilig gebruik niet meer mogelijk is indien:

- het apparaat duidelijke beschadigingen vertoont,
- het apparaat niet meer werkt en
- na lange opslag onder ongunstige omstandigheden of
- na zware transportbelastingen.

Volgende veiligheidsaanwijzingen moeten nauwgezet opgevolgd worden vooraleer het apparaat gereinigd of onderhouden wordt:



Vooraleer het apparaat gereinigd, onderhouden of gerepareerd wordt, moet het van alle spanningsbronnen losgekoppeld worden. Schakel de digitale drum uit en koppel het apparaat los van de netvoeding (of verwijder de batterijen).

Er bevinden zich geen onderdelen in het binnenste van het apparaat die door de gebruiker onderhouden moeten worden.

Bij het openen van deksels of het verwijderen van onderdelen kunnen elementen blootgelegd worden die onder spanning staan.

Condensatoren in de drum kunnen nog onder spanning staan, zelfs wanneer het apparaat van alle spanningsbronnen losgekoppeld werd.

U mag de drum uitsluitend door een vakman laten repareren die vertrouwd is met de daaraan verbonden gevaren en de daarvoor geldende voorschriften.

Gebruik voor de reiniging van het apparaat een droge en niet-pluizende doek.

Bij sterkere vervuilingen kunt u de doek lichtjes met lauwwarm water bevochtigen; indien nodig kunt u aanvullend een kleine hoeveelheid mild schoonmaakmiddel toevoegen.

Ga voor alle zekerheid op een niet-zichtbare plek van het apparaat evtl. na of het schoonmaakmiddel het oppervlak aantast.

Wacht tot het apparaat volledig droog is vooraleer u de batterijen opnieuw in de drum plaatst of de drum via de externe netvoeding weer met de netspanning verbindt.

23. Verwijderen

Indien de digitale drum niet meer in werking gesteld kan worden, moet u het apparaat volgens de geldende wettelijke bepalingen voor afvalverwerking inleveren.

24. Verhelpen van storingen



Gelieve de veiligheidsaanwijzingen van deze gebruiksaanwijzing aandachtig op te volgen!

Probleem	Mogelijke oplossing
Het display brandt niet als het apparaat ingeschakeld is	<ul style="list-style-type: none"> • Heeft u bij het plaatsen van de batterijen rekening gehouden met de juiste polariteit? • Zijn de batterijen leeg? • Indien u een externe netvoeding gebruikt: werd de voeding op juiste wijze met de digitale drum en de netspanning verbonden en is de voeding ingeschakeld? • De correcte polariteit van de stroomstekker luidt als volgt: het binnencontact is de massa, het buitencontact is +12V=. • Levert de externe netvoeding voldoende stroom (ten minste 2.2A)?
Men hoort niets.	<ul style="list-style-type: none"> • Is het apparaat ingeschakeld en de volumeregelaar correct ingesteld? • Is de geluidssterkte van de songs correct ingesteld?
De digitale drum schakelt bij slagen op de pads vanzelf uit.	<ul style="list-style-type: none"> • Vervang de geplaatste batterijen door nieuwe batterijen; u kunt de digitale drum evtl. nog een tijdje met de zwakke batterijen gebruiken als u het volume verlaagt.
Het display flinkt.	<ul style="list-style-type: none"> • Vervang de geplaatste batterijen door nieuwe batterijen; u kunt de digitale drum evtl. nog een tijdje met de zwakke batterijen gebruiken als u het volume verlaagt.
Geen reacties via de MIDI aansluitingen.	<ul style="list-style-type: none"> • Verbind steeds de "MIDI IN" aansluiting van het ene apparaat met de "MIDI OUT" aansluiting van het andere apparaat. • Raadpleeg de handleiding van het andere MIDI apparaat.

25. Tabel 1: de 76 verschillende sounds

No.	Sound
1	Kick Drum 2
2	Kick Drum 1
3	Power Kick
4	Electronic Bass Drum
5	TR-808 Bass Drum
6	Snare Drum 1
7	Snare Drum 2
8	Gated Snare Drum
9	Electronic Snare Drum Low
10	Electronic Snare Drum High
11	TR-808 Snare Drum
12	Brush Tap
13	Brush Swirl
14	Side Stick
15	Sticks
16	High Tom
17	High Mid Tom
18	Low Mid Tom
19	Low Tom
20	High Floor Tom
21	Low Floor Tom
22	Rock High Tom 1
23	Rock High Tom 2
24	Rock Mid Tom 1
25	Rock Mid Tom 2
26	Rock Low Tom 1
27	Rock Low Tom 2
28	Electronic High Tom 1
29	Electronic High Tom 2
30	Electronic Mid Tom 1
31	Electronic Mid Tom 2
32	Electronic Low Tom 1
33	Electronic Low Tom 2
34	TR-808 High Tom 1
35	TR-808 High Tom 2
36	TR-808 Mid Tom 1
37	TR-808 Mid Tom 2
38	TR-808 Low Tom 1

No.	Sound
39	TR-808 Low Tom 2
40	*Hi-Hat Open/Closed
41	Crash Cymbal 1
42	Crash Cymbal 2
43	Ride Cymbal
44	Ride Bell
45	Chinese Cymbal
46	Splash Cymbal
47	Vibra-slap
48	Hand Clap
49	Tambourine
50	Cowbell
51	TR-808 Cowbell
52	Mute High Conga
53	Open High Conga
54	Low Conga
55	High Bongo
56	Low Bongo
57	High Timbale
58	Low Timbale
59	High Agogo
60	Low Agogo
61	Cabasa
62	Shaker
63	Claves
64	Mute Triangle
65	Open Triangle
66	Short Guiro
67	Long Guiro
68	Mute Cuica
69	Open Cuica
70	Mute Surdo
71	Open Surdo
72	Maracas
73	High-Q
74	Slap
75	Scratch Pull
76	Scratch Push

Als de sound 40 ("Hi-Hat Open/Closed") zowel aan een pad als aan een voetpedaal toegekend is, kan deze sound als volgt ingezet worden:

- Sla op de pad terwijl het voetpedaal ingedrukt is: de "Closed-Hi-Hat" sound zal weerklinken.
- Sla op de pad terwijl het voetpedaal niet ingedrukt is: de "Open-Hi-Hat" sound zal weerklinken.
- Druk het voetpedaal in zonder op de pad te slaan: de "Hi-Hat-Pedal" sound zal weerklinken.

26. Tabel 2: de 20 drumkits

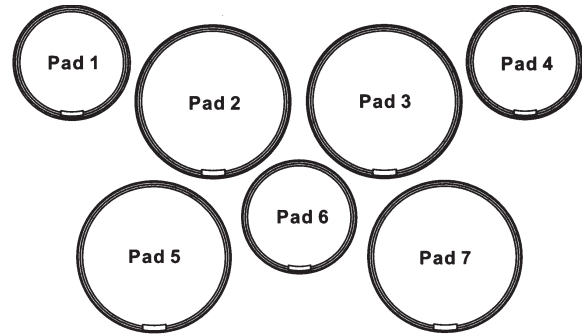

Pedal 1



Pedal 2

Kit	Naam	No.	Pad 1	No.	Pad 2	No.	Pad 3
001	Standard 1	41	Crash Cymbal 1	16	High Tom 1	18	Mid Tom 1
002	Standard 2	40	HH Open/Closed	17	High Tom 2	19	Mid Tom 2
003	Standard 3	41	Crash Cymbal 1	16	High Tom 1	18	Mid Tom 1
004	Standard 4	40	HH Open/Close	16	High Tom 1	18	Mid Tom 1
005	Standard 5	41	Crash Cymbal 1	17	High Tom 2	19	Mid Tom 2
006	Standard 6	46	Splash Cymbal	17	High Tom 2	19	Mid Tom 2
007	Standard 7	40	HH Open/Close	16	High Tom 1	18	Mid Tom 1
008	Standard 8	40	HH Open/Close	14	Side Stick	18	Mid Tom 1
009	Rock	41	Crash Cymbal 1	22	Rock High Tom 1	24	Rock Mid Tom 1
010	Heavy Metal	41	Crash Cymbal 1	23	Rock High Tom 2	25	Rock Mid Tom 2
011	Dance 1	40	HH Open/Close	28	Electronic High Tom 1	30	Electronic Mid Tom 1
012	Dance 2	45	Chinese Cymbal	29	Electronic High Tom 2	31	Electronic Mid Tom 2
013	Samba Perc.	68	Mute Cuica	59	High Agogo	60	Low Agogo
014	Timbales	41	Crash Cymbal 1	46	Splash Cymbal	72	Maracas
015	Conga	55	High Bongo	52	Mute High Conga	53	Open High Conga
016	TR-808	42	Crash Cymbal 2	34	TR-808 High Tom 1	36	TR-808 Mid Tom 1
017	Brush	43	Ride Cymbal	17	High Tom 2	19	Mid Tom 2
018	Jazz	40	HH Open/Close	16	High Tom 1	18	Mid Tom 1
019	Ballad Perc.	62	Shaker	63	Claves	49	Tambourine
020	Cymbal	40	HH Open/Close	41	Crash Cymbal 1	43	Ride Cymbal

Kit	Naam	No.	Pad 4	No.	Pad 5	No.	Pad 6
001	Standard 1	43	Ride Cymbal	7	Snare Drum High	40	HH Open/Close
002	Standard 2	41	Crash Cymbal 1	6	Snare Drum Low	50	Cowbell
003	Standard 3	50	Cowbell	7	Snare Drum High	40	HH Open/Close
004	Standard 4	41	Crash Cymbal 1	7	Snare Drum High	14	Side Stick
005	Standard 5	50	Cowbell	7	Snare Drum High	40	HH Open/Close
006	Standard 6	49	Tambourine	7	Snare Drum High	40	HH Open/Close
007	Standard 7	43	Ride Cymbal	6	Snare Drum Low	41	Crash Cymbal 1
008	Standard 8	44	Ride Bell	6	Snare Drum Low	41	Crash Cymbal 1
009	Rock	49	Tambourine	7	Snare Drum High	40	HH Open/Close
010	Heavy Metal	50	Cowbell	8	Gated Snare Drum	40	HH Open/Close
011	Dance 1	46	Splash Cymbal	10	Electr. Snare Drum High	48	Hand Clap
012	Dance 2	73	High-Q	9	Electr. Snare Drum Low	40	HH Open/Close
013	Samba Perc.	69	Open Cuica	70	Mute Surdo	61	Cabasa
014	Timbales	7	Snare Drum High	58	Low Timbale	50	Cowbell
015	Conga	56	Low Bongo	7	Snare Drum High	58	Low Timbale
016	TR-808	51	808 Cowbell	11	808 Snare Drum	40	HH Open/Close
017	Brush	41	Crash Cymbal 1	12	Brush Tap	40	HH Open/Close
018	Jazz	43	Ride Cymbal	13	Brush Swirl	62	Shaker
019	Ballad Perc.	61	Cabasa	64	Mute Triangle	46	Splash Cymbal
020	Cymbal	44	Ride Ball	7	Snare Drum High	46	Splash Cymbal

Kit	Naam	No.	Pad 7	No.	Voetpedaal 1	No.	Voetpedaal 2
001	Standard 1	20	Low Tom 1	40	HH Pedal	1	Bass Drum Low
002	Standard 2	21	Low Tom 2	40	HH Pedal	1	Bass Drum Low
003	Standard 3	20	Low Tom 1	40	HH Pedal	2	Bass Drum High
004	Standard 4	20	Low Tom 1	40	HH Pedal	1	Bass Drum Low
005	Standard 5	21	Low Tom 2	40	HH Pedal	1	Bass Drum Low
006	Standard 6	21	Low Tom 2	40	HH Pedal	1	Bass Drum Low
007	Standard 7	20	Low Tom 1	40	HH Pedal	1	Bass Drum Low
008	Standard 8	20	Low Tom 1	40	HH Pedal	1	Bass Drum Low
009	Rock	26	Rock Low Tom 1	40	HH Pedal	2	Bass Drum High
010	Heavy Metal	27	Rock Low Tom 2	40	HH Pedal	3	MONDO Bass Drum
011	Dance 1	32	Electr. Low Tom 1	40	HH Pedal	4	Electro. Bass Drum
012	Dance 2	33	Electr. Low Tom 2	40	HH Pedal	4	Electr. Bass Drum
013	Samba Perc.	71	Open Surdo	49	Tambourine	50	Cowbell
014	Timbales	57	High Timbale	63	Claves	1	Bass Drum Low
015	Conga	54	Low Conga	50	Cowbell	1	Bass Drum Low
016	TR-808	38	TR-808 Low Tom 1	40	HH Pedal	5	TR-808 Bass Drum
017	Brush	14	Side Stick	40	HH Pedal	1	Bass Drum Low
018	Jazz	20	Low Tom 1	40	HH Pedal	1	Bass Drum Low
019	Ballad Perc.	65	Open Triangle	74	Slap	50	Cowbell
020	Cymbal	45	Chinese Cymbal	40	HH Pedal	1	Bass Drum Low

