

HANDLEIDING

ELECTRONISCH KEYBOARD

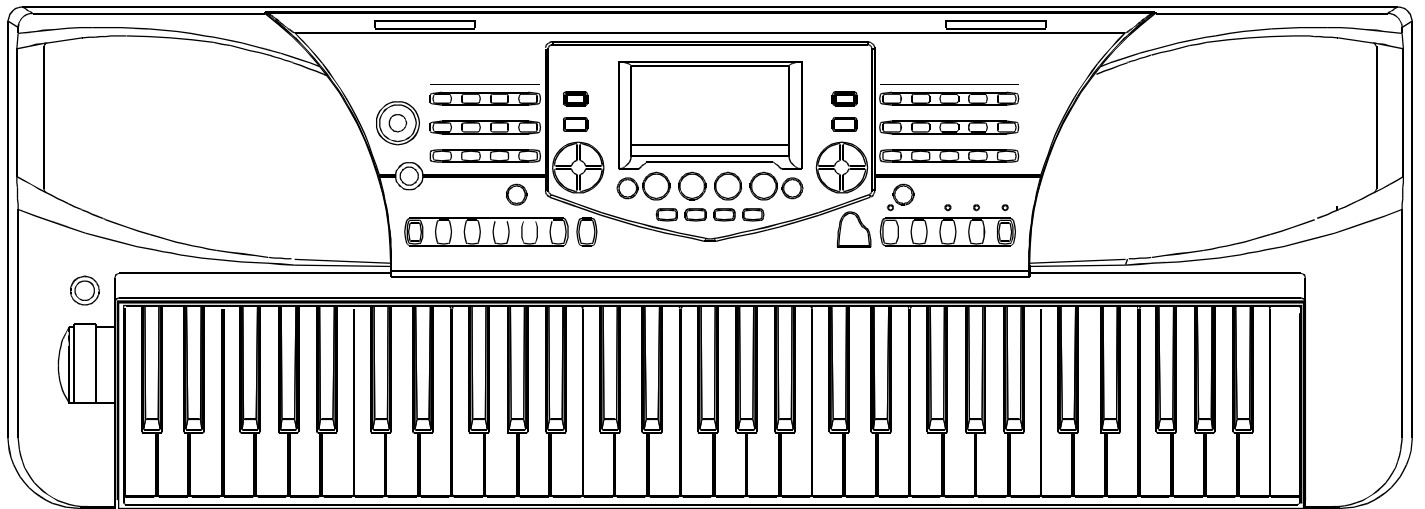

MEDELI MD300

GEFELICITEERD!

Gefeliciteerd met de aanschaf van de Medeli MD300! In jouw keyboard zitten 142 verschillende instrumenten, waaronder 12 traditionele Chinese, en twee drumsets. Je keyboard heeft ook nog eens 60 Songs waarvan je de melodie kunt uitzetten, en 100 automatische begeleidingen in allerlei verschillende stijlen. Het is verstandig om voordat je aan de gang gaat met je nieuwe keyboard, eerst de handleiding door te nemen.

ZORG VOOR JE KEYBOARD

Je kunt jarenlang plezier beleven aan je keyboard als je de hieronder aangegeven regels goed in je achterhoofd houdt.

PLAATSING

Stel je keyboard niet bloot aan de volgende situaties, om vervorming, verkleuring of ergere beschadigingen te voorkomen:

- * Direct zonlicht
- * Hoge temperatuur (bij een hittebron, in de auto gedurende een warme zomerdag)
- * Vochtigheid (regen, koffie, bier)
- * Stoffige omgeving (zagen, oude zolder)
- * sterke trillingen (bagagedrager fiets)

STROOMVOORZIENING

- * Als je het keyboard niet gebruikt zet dan de aan/uit schakelaar UIT.
- * Bij gebruik van een adapter, moet je deze uit het stopkontakt trekken als je het keyboard niet gebruikt.
- * Dat moet je ook doen als het buiten onweert.
- * Probeer ook een ander stopkontakt te kiezen als die waar bijvoorbeeld de loelkast, de oven of de wasmachine al op aangesloten is.

STROOM UITZETTEN ALS JE AANSLUITINGEN MAAKT

- * Ook weer om beschadigingen te voorkomen moet je het keyboard uitzetten als je het bijvoorbeeld aansluit op een versterker. En die moet dan ook uit staan, als alles is aangesloten zet je eerst het keyboard aan, dan de versterker.

ONDERWEG

- * Als je het keyboard ergens mee naar toe neemt, houdt er dan rekening mee dat de knoppen en de toetsten kwetsbaar zijn.
- * Als je de kabels losmaakt, pak ze dan vast bij de plug en trek nit aan de kabel zelf.
- * Maak alle kabels los voordat je het instrument gaat verplaatsten..
- * Als je je keyboard laat vallen of hard ergens tegenaan stoot, of iets zwaars er bovenop zet kan het kapot gaan. Ook van binnen waarbij je het op het eerste gezicht niet ziet, dus voorzichtig!

SCHOONMAKEN

- * Je kunt het keyboard gemakkelijk schoonmaken met een schone droge doek.
- * Het meer hardnekkige vuil kun je verwijderen met een licht vochtige doek.
- * Geen agressieve stoffen gebruiken zoals alcohol of thinner, dat tast de kunststof aan.
- * Plaats ook geen plastic objecten (vinyl) op het instrument, dat kan blijven plakken of verkleuringen veroorzaken.

INTERFERENTIE

- * Als je dit keyboard héél dicht tegen een TV of bij een radio zet, kun je storingen in de ontvangst krijgen. Dat komt door de elektronica die in het keyboard zit. Mocht dit gebeuren dan zet je het keyboard een eindje verderop.

WAT HET KEYBOARD KAN...

klankopwekking:

De geluiden zijn gebaseerd op sampling (digitale opname van échte instrumenten) en wavetable technologie (de wijze van organiseren van die samples).

instrumenten:

Er zijn 142 instrumenten en 2 drumkits. Bij een drumkit heeft iedere toets een ander (drum) geluid.

Stijlen:

Er zijn 100 verschillende stijlen automatische begeleiding.

bediening:

Al die instrumenten en begeleidingen kun je gemakkelijk kiezen door middel van de 'direct select' (rechtstreeks kiezen) knoppen op het bedieningspaneel.

song en demo:

Aan boord van het keyboard zijn 60 Songs (liedjes waarvan de melodie en begeleiding wordt afgespeeld, een soort CD dus) waarvan je de melodie uit kunt zetten, zodat je die zelf kunt spelen (vergelijkbaar met karaoke dus). Om die melodie aan te leren heeft het keyboard een 'ingebouwde leraar' die je helpt. Ook zitten er nog vijf Demo Songs in, die je laten horen hoe goed je keyboard kan klinken.

automatische begeleiding:

Als A.B.C. (auto bass chord) aanstaat maakt het keyboard bij het akkoord dat jij speelt zelf een bas, drum en akkoord partij in de muzikstijl die jij gekozen hebt.

opnemen:

Je kunt wat je op het keyboard speelt opnemen in het keyboard zelf. Er zijn drie sporen, één voor de begeleiding en twee voor melodie.

geheugen:

vier banken met ieder vier plaatsen

overige functies:

DSP effect, piano mode, modulatie en sustain pedaal.

Contents

Wat is wat?	4	Mixer	13
Stroomvoorziening	5	Geheugen	13
1.De AC adapter	5	1.Bank	13
2.Batterijen	5	2.Opslaan en laden.....	13
Aansluitingen	6	3.Wat we kunnen opslaan.....	13
1.De Hoofdtelefoon	6	Opnemen	14-15
2.Aux uit aansluiting.....	6	1.Opname gereed.....	14
3.De Sustain ingang.....	6	2.Opname start.....	14
4.Volume aansluiting.....	6	3.Opname stop.....	14
5.MIDI IN/OUT	6	4.Opname afspelen.....	15
Instrumenten kiezen en spelen	7	5.Opname wissen.....	15
1.Instrument nummer.....	7	Song	15
2.Kiezen	7	Demo	16
Instrumenten en effecten	7-8	Piano	16
1Dubbel instrument.....	7	Akkoorden bibliotheek	16-17
2.Split/linker instrument.....	8	MIDI	17
4.Sustain.....	8	1.Wat is MIDI?.....	17
5.DSP effect.....	8	2.MIDI aansluiting	17
6.Aanslaggevoeligheid.....	8	Specificatie	18
7.Modulatie	8	Appendix 1-Instrumenten	19
8.Pitch bend	8	Appendix 2-begeleidingen	20
Begeleiding kiezen en spelen	9	Appendix 3-Demo	21
1.Stijl nummer	9	Appendix 4-Song lijst	21
2.Kiezen	9	Appendix 5-Lijst met akoorden	22
Bediening	9-11	Appendix 6-MIDI lijst	23
1.Start	9		
2.Stop	10		
3.Fill IN A/B.....	10		
4.Volume begeleiding.....	10		
5.A.B.C.....	11		
6.Tempo.....	11		
Functies	11-12		
1.Transponeren.....	11		
2.Fijn Stemmen.....	12		
3.Octaveren.....	12		
4.Split punt	12		
5.MIDI.....	12		
6.DSP effect	12		

Het bedieningspaneel, wat is wat?

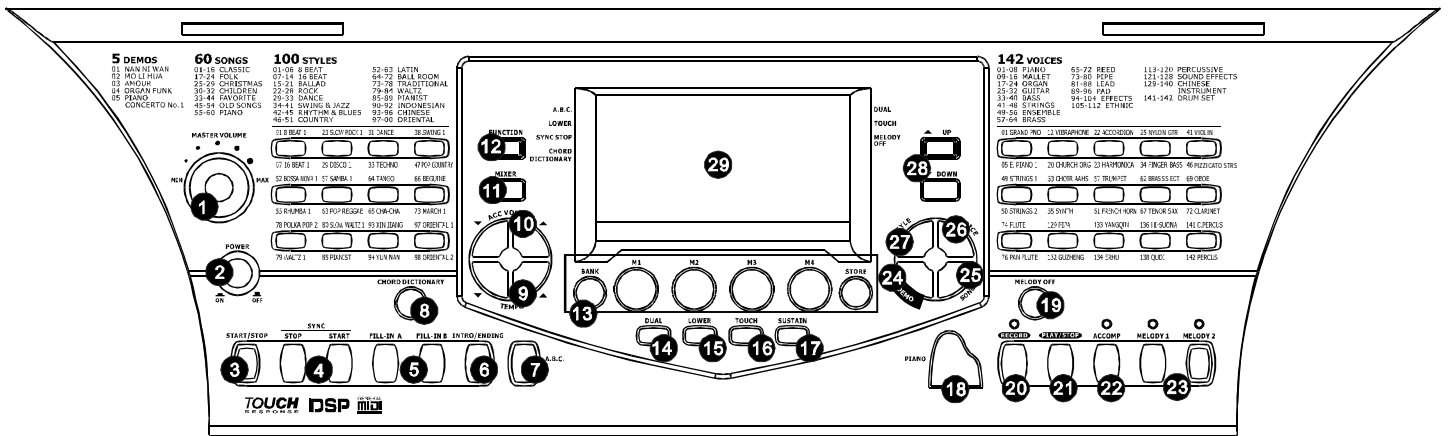

1. FRONT PANEL

- 1 TOTAAL VOLUME
- 2 Aan/Uit knop
- 3 START/STOP
- 4 SYNC START/STOP
- 5 FILL-IN A/B
- 6 INTRO/ENDING
- 7 AUTO BASS CHORD
- 8 AKOORDEN BIBLIOTHEEK
- 9 TEMPO
- 10 BEGELEIDINGS VOLUME
- 11 MIXER
- 12 FUNCTIE
- 13 BANK/M1-M4/OPSLAAN
- 14 DUBBEL
- 15 LINKER
- 16 AANSLAGGEVOELIGHEID
- 17 SUSTAIN
- 18 PIANO
- 19 MELODI E UIT
- 20 OPNEMEN
- 21 AF SPELEN/STOP
- 22 BEGELEIDING
- 23 MELODI E 1/2
- 24 DEMO
- 25 SONG
- 26 INSTRUMENT
- 27 BEGELEIDING
- 28 OMHOOG/OMLAAG
- 29 LCD BEELDSCHERM

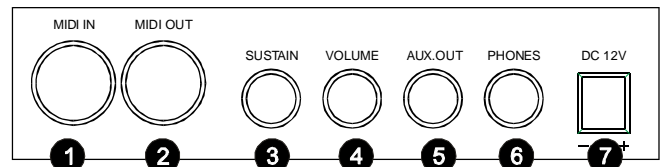

2. REAR PANEL

- 1 MIDI IN
- 2 MIDI OUT
- 3 SUSTAIN
- 4 VOLUME
- 5 AUX. UIT
- 6 HOOFDTELEFOON
- 7 DC 12V

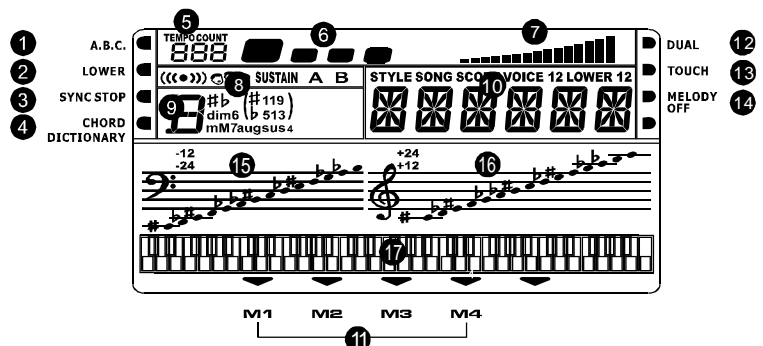

3. LCD DISPLAY

- 1 A.B.C
- 2 LINKS
- 3 SYNC STOP
- 4 AKOORDEN BIB
- 5 TEMPO/MAAT
- 6 TEL
- 7 DSP
- 8 AKOORD
- 9 BEG/SONG/INSTR
- 10 M1-M4
- 11 M1-M4
- 12 DUBBEL
- 13 AANSLAG
- 14 MELODI E UIT
- 15 F SLEUTEL
- 16 G SLEUTEL
- 17 KEYBOARD

STROOMVOORZIENING

Dit keyboard kan op twee maniere van stroom worden voorzien. Met een adapter en met batterijen.

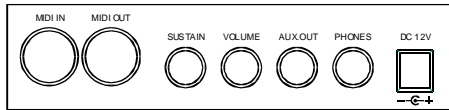

gebruik van de adapter

Let op dat je een adapter gebruikt die voor dit keyboard geschikt is. Het moet een 12V DC, 2500 mA, met de plus op de tip type zijn. Eerst je keyboard uitzetten, dan de adapter in het stopkcontact en aansluiten op het keyboard. Dan Aanzetten.

LET OP!

- Alleen een geschikte adapter gebruiken, gebruik van een andere adapter kan brand of een elektrische schok veroorzaken.
- Als je het keyboard niet gebruikt, trek dan de adapter uit het stopkcontact.

gebruik van batterijen

Ook hier weer: eerst het keyboard uitzetten voordat je de batterijen gaat vervangen.

1. Maak het batterijenklepje aan de onderkant van het keyboard open.
2. Stop 6 batterijen type D (SUM-1, R-20) in het batterijenhuis en let daarbij op waar de + en de - moeten zitten.
3. Klik het klepje er weer op, zorg dat het weer netjes op zijn plaats zit.

Batterijen bijna leeg...

Als je een van de volgende symptomen bij je keyboard opmerkt dan zouden de batterijen wel eens bijna leeg kunnen zijn.

- Een zwak en moeilijk af te lezen beeldscherm
- Het geluid is erg zacht
- Vervorming van het geluid
- Ineens gaat het keyboard uit als je met wat meer volume speelt
- De rytmes en/of de demo songs doen raar.
- Het beeldscherm flakkert als je wat luider speelt.

LET OP!

* Vervang de batterijen zodra ze de eerste tekenen van uitputting vertonen.

* Als je het keyboard lange tijd niet gebruikt moet je echt de batterijen eruit halen. Die je dat niet dan knnen ze gaan lekken en dat heeft bijna zeker beschadiging van de elektronica tot gevolg.

* Kijk goed naar de polariteit (+/-) van de batterijen.

* Gebruik geen verschillende type batterijen door elkaar.

* Gebruik ook geen gebruikte en nieuwe batterijen tegelijk.

LET OP!

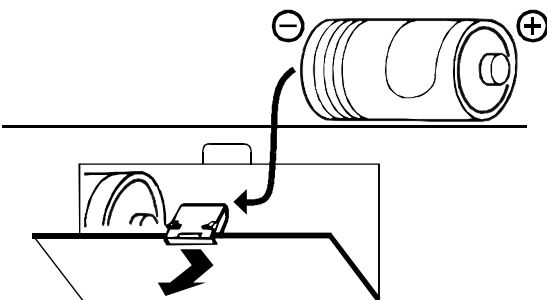

AANSLUITINGEN

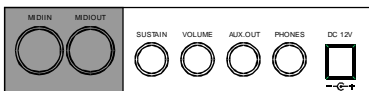
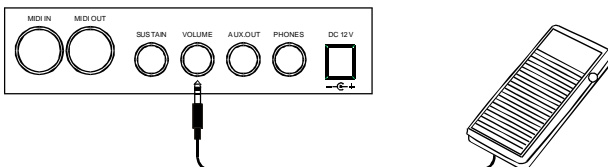
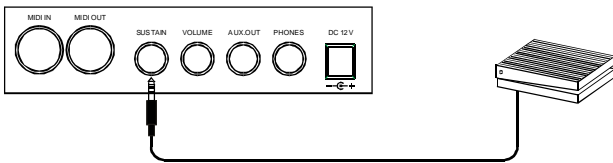
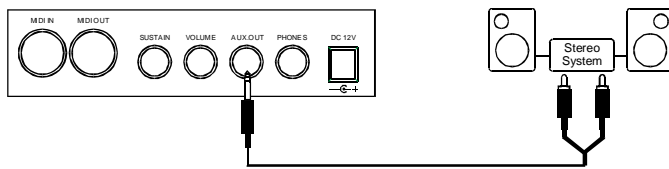
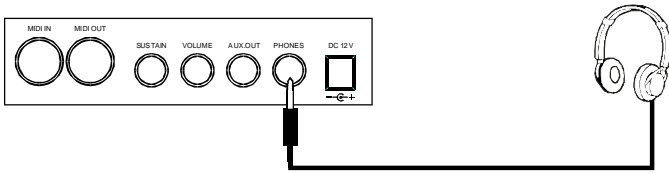

de hoofdtelefoon aansluiting

Om rustig te oefenen in privacy en zonder anderen te storen kun je een hoofdtelefoon gebruiken. Deze steek je achterin in de **PHONES** aansluiting. Als je dat doet worden de speakers automatisch uitgeschakeld.

aux uit

De **AUX.OUT** aansluiting is bedoeld om je keyboard middels een HiFi systeem of P.A. installatie te versterken. Hertoe zijn speciale kabels in de handel met aan de ene kant een stereo jack, en aan de andere kant twee tulp aansluitingen. Voor een P.A. of mengpaneel kun je daar dan weer verloopstekkers naar jack op zetten.

sustain pedaal

Een los te verkrijgen sustain pedaal kan op deze aansluiting aangesloten worden. Het werkt dan hetzelfde als het rechter pedaal van een piano. Ingedrukt blijven de tonen doorklinken.

volume pedaal

Op deze aansluiting kan een speciaal volume pedaal aangesloten worden. Je kunt dan met je voet het totaal volume regelen, net zoals bij een orgel.

MIDI aansluitingen

De MIDI in ontvangt MIDI data van andere instrumenten die op deze ingang zijn aangesloten, de MIDI uit zend data van dit keyboard uit naar bijvoorbeeld een computer of ander MIDI instrument.

MIDI (Musical Instruments Digital Interface, oftewel computer verbinding voor muziekinstrumenten) is een wereldstandaard voor elektronische muziekinstrumenten. Ongeacht merk en leeftijd, via MIDI kunnen instrumenten, computers en andere MIDI apparatuur met elkaar communiceren.

△ WAARSCHUWING.

Als je verbindingen gaat maken, eerst alles uitzetten! Een enkel MIDI kabeltje verwisselen kan echter weinig kwaad.

INSTRUMENTEN KIEZEN EN BESPELEN

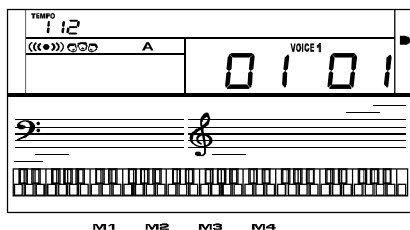

M1 M2 M3 M4

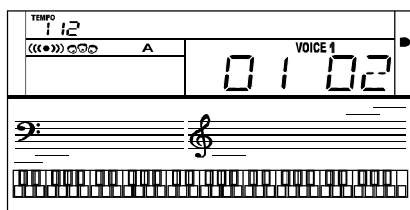

M1 M2 M3 M4

01 GRAND PNO	12 VIBRAPHONE	22 ACCORDION	25 NYLON GTR	41 VIOLIN
05 E. PIANO 1	20 CHURCH ORG	23 HARMONICA	34 FINGER BASS	46 PIZZICATO STRS
49 STRINGS 1	53 CHOIR, MAHS	57 TRUMPET	62 BRASS SECT	69 OBOE
50 STRINGS 2	55 SYNTH	61 FRENCH HORN	67 TENOR SAX	72 CLARINET
74 FLUTE	129 PIPA	133 YANGQIN	136 HE SUONA	141 C. PERCUIS
76 PAN FLUTE	132 QIJZHEIG	134 ERHU	138 QUDI	142 PERCUS

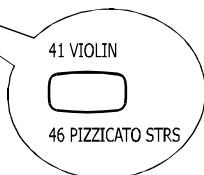

INSTRUMENTEN

In totaal heeft de MD300 142 verschillende instrumenten. Daarvan zijn er twaalf traditionele Chinese instrumenten. De MD300 wordt in China gemaakt, vandaar. Er zijn ook nog twee percussie kits, waarbij onder iedere toets een ander percussie instrument zit. Zo kun je ritmes spelen op de toetsen. Deze percussie kits worden ook door de automatische begeleiding gebruikt.

KIEZEN

Druk eerst op de knop **VOICE** om een instrument te kunnen selecteren. Als je het keyboard net hebt aangezet staat hij altijd op voice (=instrument) 001. In het beeldscherm kun je zien welke voice geselecteerd is.

1. Druk op de **UP/DOWN** knoppen om het gewenste instrument te selecteren.

2. De direct Select knoppen zijn handiger. Daarmee kun je rechtstreekt 30 instrumenten kiezen (twee per knop.)

—LET OP!

Als je een ander instrument kiest, houdt het volgende in gedachte. Als je op dezelfde knop drukt wissel je tussen de instrumenten boven en onder de knop.

INSTRUMENTEN EN EFFECTEN



A.B.C.
LOWER
SYNC STOP
CHORD
DICTIONARY

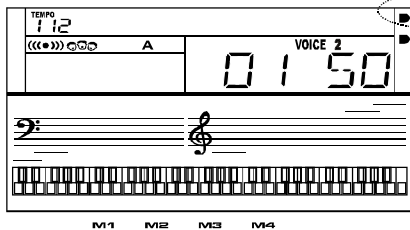

M1 M2 M3 M4

DUAL
TOUCH
MELODY
OFF



DUBBELE INSTRUMENTEN

Je kunt twee instrumenten tegelijkertijd kiezen, dat doe je met dual voice. Door te combineren krijg je ook nieuwe klanken.

1. Druk op de **DUAL** knop om in de **DUAL VOICE** mode te komen. In het beeldscherm gaat **VOICE R1** uit, **VOICE R2** en de indicator van de dual voice functie gaan aan. Ook zie je het nummer van de dual voice in het beeldscherm.

2. Druk op de **UP/DOWN** knoppen om een ander tweede instrument te kiezen. Standaard is hier nummer 50, Strings2 geselecteerd.

3. Druk nogmaals op de **DUAL VOICE** knop om deze functie weer uit te schakelen.

—LET OP!

In dual voice mode heeft alléén het gedeelte aan de rechterkant van de keyboardsplit twee instrumenten tegelijk.

SPLIT / LINKER INSTRUMENT

Je kunt het keyboard in twee delen splitsen. Een linker en een rechter gedeelte met ieder een verschillend instrument.

1. Druk op de knop **LOWER VOICE** om het linker instrument aan te zetten. In het beeldscherm zie je de 'lower voice' markering aangaan en het nummer van het gekozen instrument wordt weergegeven.
2. Met de **UP/DOWN** knoppen kun je een andere linker instrument (lower voice) kiezen.

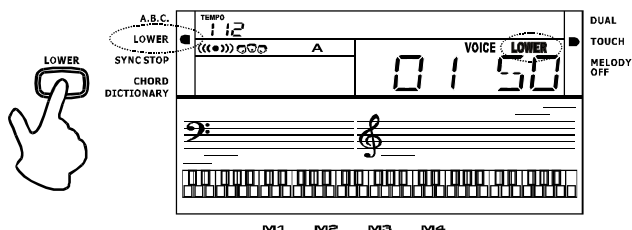

SUSTAIN

Met de functie sustain klinken alle geluiden wat langer door na het loslaten van de toets. Je kunt een vergelijkbare functie ook met het sustain pedaal bedienen, het effect is dan wel veel sterker. Deze **SUSTAIN** knop is meer bedoelt voor het immiteren van het doorklinken van bijvoorbeeld een vibrafoon.

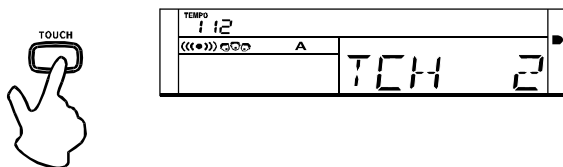
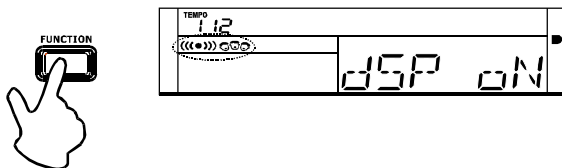
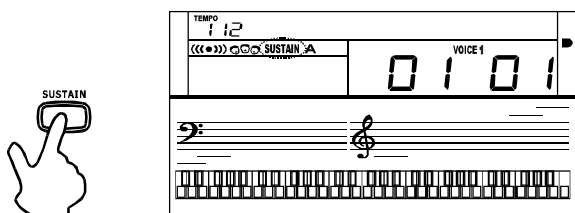

DSP Effect

Het DSP effect (nagalm, zoals in een kerk) staat automatisch aan als je het keyboard aanzet. Druk op de knop **DSP** als je het uit wilt zetten.

AANSLAGGEVOELIGHEID

Dit keyboard reageert op hoe hard je de toetsen aanslaat, vergelijkbaar met een pianoklavier. Bij zacht aanslaan zal het geluid zachter klinken dan bij ferm spelen. De gevoeligheid daarvan kun je instellen.

Standaard staat die gevoeligheid op 2. Op het beeldscherm kun je ook aan de indicator zien dat de aanslaggevoeligheid aan staat. Druk op de **TOUCH** knop om de aanslaggevoeligheid te veranderen in 1, 2, 3, of uit. Bij uit klinkt het geluid altijd even hard, onafhankelijk van hoe je speelt, zoals bij een orgel.

MODULATIE

Het woord modulatie wordt vaak gebruikt voor het begrip vibrato. Dat is bij de MD 300 ook zo. Door op de knop **MODULATION** te drukken en die vast te houden gaat het geluid dat je speelt vibreren, zoals vioolspelers dat ook doen. Laat de knop weer los om de modulatie te stoppen.

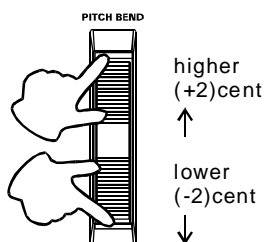
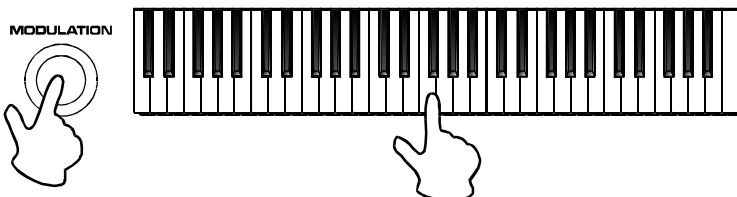

PITCH BEND

Het 'buigen van de toonhoogte' is een techniek die veel door gitaristen en blazers wordt toegepast. Dit keyboard heeft een wiel naast het toetsenbord om dat mee te doen. Draai je het wiel van je af, dan gaat de toonhoogte omhoog, draai je het wiel omlaag dan gaat de toonhoogte omlaag. Er zit een veertje in het wiel, dus als je het loslaat schiet het terug naar het midden en is de toonhoogte weer standaard.

KIEZEN EN SPELEN VAN DE BEGELEIDING

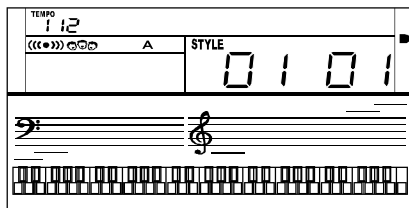

01 8 BEAT 1	23 SLOW ROCK 1	31 DANCE	38 SWING 1
07 16 BEAT 1	29 DISCO 1	33 TECH/RO	47 POP COUNTRY
52 BOSSA NOVA 1	57 SAMBA 1	64 TANGO	66 BEGUINE
55 RHUMBA 1	63 POP REGGAE	65 CHA-CHA	73 MARCH 1
78 POLKA POP 2	80 SLOW WALTZ 1	93 XIN JIANG	97 ORIENTAL 1
79 WALTZ 1	85 PIANIST	94 YUN NAN	98 ORIENTAL 2

38 SWING 1

47 POP COUNTRY

BEGELEIDING

De MD300 heeft 100 verschillende automatische begeleidingen, van stijl 001 tot en met stijl 100. Als het keyboard net is aangezet is nummer 001 geselecteerd. Druk op de knop **STYLE** om in het stijl keuze menu te komen. Dat wordt dan ook aangegeven in het beeldscherm.

KIEZEN

1. Druk op de **UP/DOWN** knoppen om een begeleiding te kiezen.
2. Of gebruik de direct selecteren knoppen om een begeleiding te kiezen. Zo kun je 24 stijlen rechtstreeks kiezen, twee per knop. Één keer drukken is de stijl die boven de knop staat, na de tweede keer drukken wordt de stijl die ónder de knop staat afgedrukt geselecteerd.

BEDIENING VAN DE BEGELEIDING

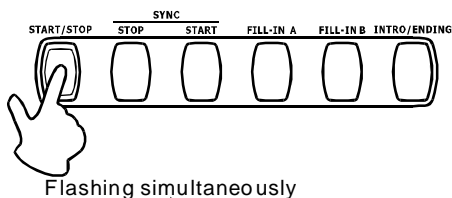

Flashing simultaneously

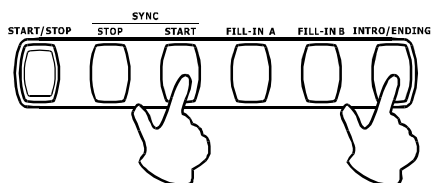
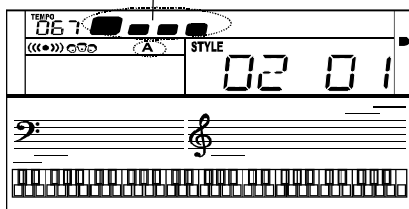

STARTEN

1. Start knop:
Gebruik de **START/STOP** knop om de begeleiding te laten starten.
2. Sync start:
Gebruik de **SYNC** knop om de begeleiding te starten zodra je begint met spelen. Op het beeldscherm zie je dat het keyboard op je wacht doordat de beat indicatoren knipperen. Wanneer je nu eerst op **INTRO/ENDING** druk, dan begint het keyboard met een kort voorspel voordat de basisbegeleiding begint.

LET OP!

Als de A.B.C mode (= automatische begeleiding) UIT staat, kun je op een willekeurige toets drukken om het ritme te starten. Je zult dan ook alleen de drums horen. Als de A.B.C aan staat moet je het keyboard links van de split bespelen om de begeleiding te starten.

STOPPEN

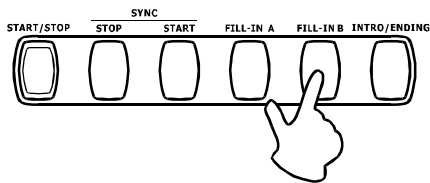
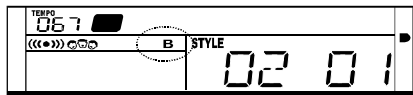
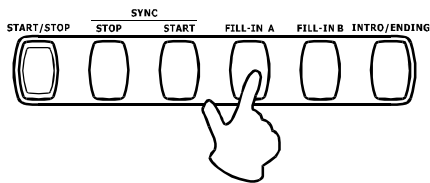
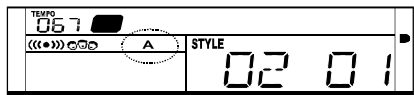
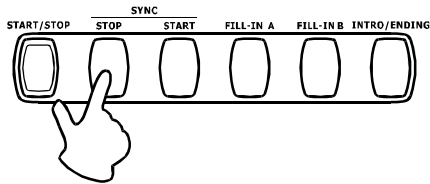
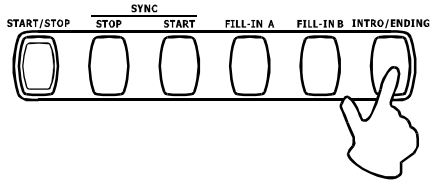
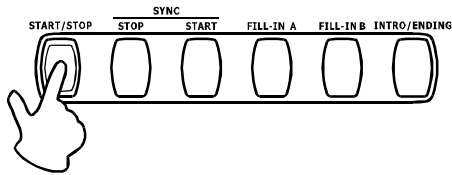

1. Druk op **START/STOP** om weer te stoppen.

2. Je kunt het keyboard er ook een leuk bijpassend einde aan laten breien door op de **INTRO/ENDING** knop te drukken. Het keyboard stopt daarna vanzelf.

3. Je kunt het keyboard ook laten stoppen door de toetsen los te laten. Dat heet Sync Stop en dat zet je aan en uit met de **SYNC/STOP** knop.

FILL IN

De automatische begeleiding bestaat uit twee delen. Een Normal en een Variation versie. A is wat rustiger, geschikt voor het couplet, B is wat meer enthousiast en kun je inzetten bij het refrein bijvoorbeeld.

1. Je zit in Normal en je drukt op **FILL IN A**, je hoort dan een kort tussenspel en het keyboard gaat verder met Normal.

2. Je zit in Variation en je drukt op **FILL IN B**, je hoort dan ook een kort tussenspel en het keyboard gaat daarna gewoon verder met Variation.

3. Je zit in Normal en je drukt op **FILL IN B**, nu gaat het keyboard na een kort tussenspel van Normal naar Variation.

4. Je zit in Variation en je drukt op **FILL IN A**, je voelt 'm al, dan ga je na een kort tussenspel naar Normal toe.

VOLUME VAN DE BEGELEIDING

1. Gebruik de knoppen **ACCOMP+** en **ACCOMP-** om het volume van de begeleiding te regelen. In het beeldscherm kun je de waarden aflezen, het bereik is van 0 (geen geluid van de begeleiding) tot 31 (begeleiding staat erg hard).

2. Druk je deze knoppen gelijktijdig in, dan hoor je de begeleiding helemaal niet meer. In het beeldscherm zie je staan: 'ACP OFF'. Druk weer op de twee knoppen tegelijk en de begeleiding wordt weer hoorbaar.

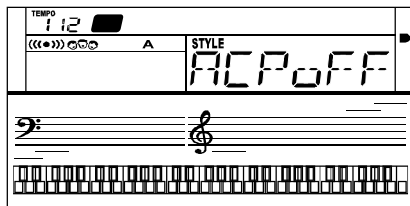
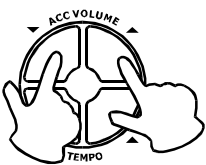
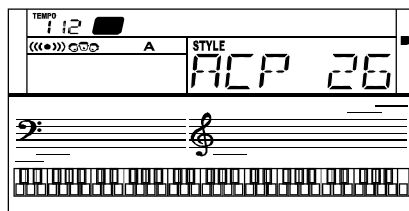

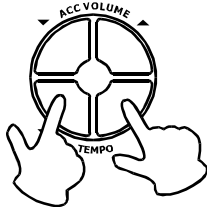
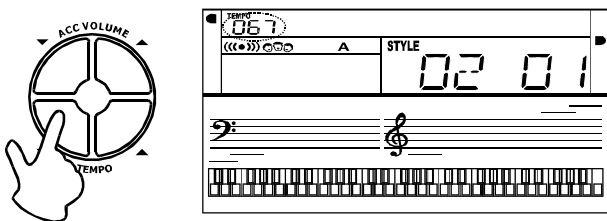
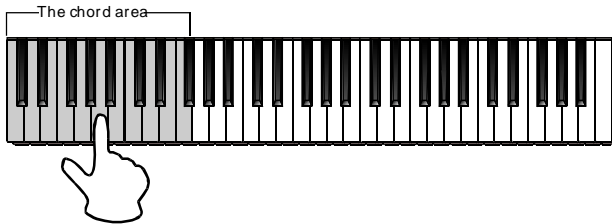
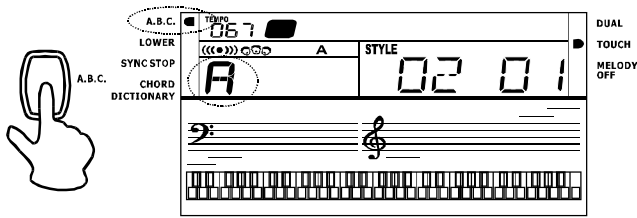

A.B.C (AUTOMATISCHE BEGELEIDING)

1. Druk op de knop **A.B.C.** om de automatische begeleiding aan te zetten. Dat A.B.C. staat voor Auto Bass Chord. Het toetsenbord is nu in twee delen gesplitst. Rechts voor de melodie, links speel je de akoorden waarmee je de begeleiding stuurt.

2. Er zijn twee manieren waarop je akoorden kunt ingeven. Met het één vinger systeem of door alle noten van het akkoord te spelen. Je hoeft dat niet in te stellen, het keyboard kijkt gewoon wat jij doet en herkent dan de één vinger of meerdere vingers methode automatisch.

TEMPO

1. Druk op de **TEMPO+** of **TEMPO-** knoppen om het tempo te wijzigen.

2. Als je gelijktijdig op deze knoppen drukt, wordt het tempo gekozen dat door de fabriek bij die begeleiding is ingesteld.

3. Als je wisselt van stijl terwijl het keyboard niet speelt, zal altijd het standaard tempo voor die begeleiding gekozen worden. Wissel je terwijl de begeleiding loopt, dan wordt het huidige tempo gehandhaafd.

FUNCTIE MENU

Adjust item	LCD Display	Adjust range	Default
TRANSPOSE	XPS 00	- 12--+12	0
TUNE	TUN 00	- 50- +50	0
SPLIT PT	SPT 19	1-61	19
MIDI	CHA ALL	01- 16, ALL	ALL
OCTAVE	OCT 00	-02 - 02	00
DSP	DSP ON	ON OFF	ON

—LET OP!

Als je de knop **FUNCTION** hebt ingedrukt en dan vervolgens niets doet, zal na drie seconden het keyboard weer uit de function mode springen.

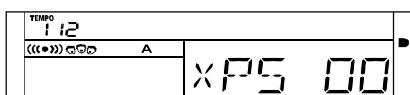

Hiernaast zie je een schema waarin je de verschillende functies ziet die je in het functie menu kunt aanpassen.

TRANSPONEREN

1. Druk op **FUNCTION** om in het transposeer menu te komen. Op het beeldscherm zie je de huidige waarde, standaard is die 000.

2. Gebruik de **UP/DOWN** knoppen om de waarden aan te passen. Het bereik is van -12 tot +12 halve toonsafstanden.

3. Wanneer je tegelijk op **UP/DOWN** drukt, floept de waarde weer terug naar 000.

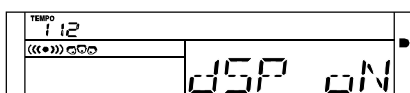
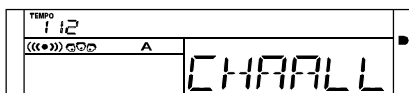
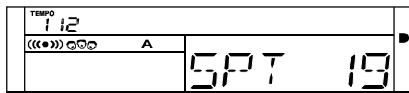
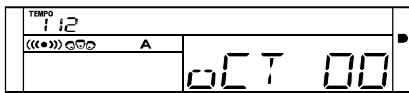
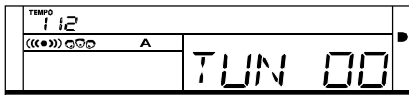

STEMMEN

1. Druk twee maal op **FUNCTION** en je komt in het menu waar je het keyboard kunt gaan stemmen. Dat kan handig zijn als je met andere muzikanten gaat samenspelen.
2. Ook hier gebruik je de **UP/DOWN** toetsen voor het wijzigen van de standaard waarde, die natuurlijk 000 is. Het bereik is van -50 tot +50.
3. Druk op **UP** en **DOWN** tegelijk om terug te keren naar de standaard waarde.

OKTAVEREN

1. Weer drukken op **FUNCTION** brengt je in de Oktaveren mode. Wijzigen van de standaard waarde (000) op dezelfde manier. Het bereik is van -2 tot +2 oktaven. Dit kun je gebruiken als je bijvoorbeeld een bas partij wilt spelen, of heel hoog wilt kunnen .

SPLIT PUNT

1. Als je A.B.C aan hebt staan in je toetsenbord in twee gedeeltes verdeeld. Het split punt daarvan kun je met deze functie instellen. Dit kun je instellen met de **UP/DOWN** toetsen, maar je kunt ook gewoon op het toetsenbord zelf aangeven waar je de scheiding tussen begeleiding en melodie gedeelte wilt hebben.
2. Standaard staat het splitpunt op 19. (tweede F# van links).

MIDI

Ook onder de **FUNCTION** knop zit de Midi Functies. Je kunt hier het ontvangst kanaal instellen. Standaard staat het keyboard op 'ALL', maar je kunt zelf kiezen uit 1 t/m 16. Zorg dat het ontvangstkanaal hetzelfde is als het kanaal waarop de computer, de sequencer of het andere midi instrument aan het zenden is.

DSP EFFECT

Met de knop **DSP** zet je het DSP effect aan en uit. Standaard staat dit aan.

MIXER

Adjust Item	Display	Adjust Range	Default
OC1 Volume	OC1	31-0	28
OC2 Volume	OC2	31-0	28
OC3 Volume	OC3	31-0	28
Voice1 Volume	Vo1	0-31	30
Voice2 Volume	Vo2	0-31	20
Lower Volume	LoV	0-31	16
Drum Volume	DRv	0-31	28
Bass Volume	Bsv	0-31	28

In de tabel hiernaast kun je zien welke volumes allemaal regelbaar zijn met de mixer.

Druk zoveel keer op de knop **MIXER** om uit te komen bij het onderdeel waarvan je het volume (met de knoppen **UP/DOWN** natuurlijk weer) wilt wijzigen.



GEHEUGEN

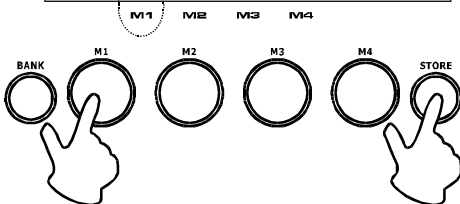
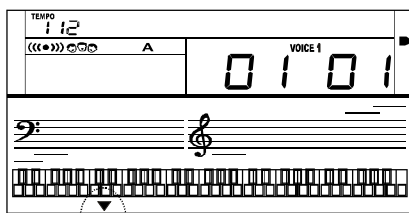
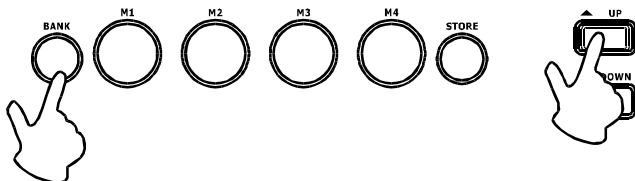
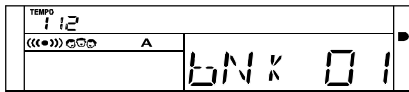

Om allerlei instelling die e kunt maken op dit keyboard niet steeds opnieuw te hoeven doen, zijn er geheugens waarin je die kunt opslaan.

BANK

Er zijn vier geheugenbanken, en iedere bank heeft vier geheugenplaatsen.

Druk op **BANK**, op het beeldscherm zie je het huidige bank nummer. Met **UP/DOWN** kun je een andere bank kiezen.

BEWAREN EN OPROEPEN

1. Druk op **STORE** (=bewaren) en blijf deze vasthouden terwijl je op een van de geheugenplaatsen (**M1-M4**) drukt. Het nummer van de gekozen plaats zie je op het beeldscherm.

2. Als tegelijk je op **STORE** en **M1** drukt *terwijl je het keyboard aanzet*, dan worden alle instellingen teruggezet naar de standaard waarden. Je bent je eigen instellingen dan kwijt.

WAT JE ALLEMAAL KUNT OPSLAAN

1. betreft de instrumenten:.

Instrument nummer R1, R2, en van het linker instrument. De aanslag gevoeligheid, DSP aan of uit, sustain aan of uit, en de transponeer, stem en oktaveer waarden.

2 betreft de begeleiding:

Nummer van de stijl, het tempo, automatische begeleiding aan of uit, volume van de begeleiding en of normal of variation is geselecteerd.

3. Betreft de mixer:

Volume instellingen voor alle onderdelen van de mixer. Dus instrument R1, R2, de bas, drums enzovoort.

LEET OP!

Je kunt zien dat je een geheugen gewijzigd hebt aan het knipperen van dat geheugen op het beeldscherm.

OPNEMEN

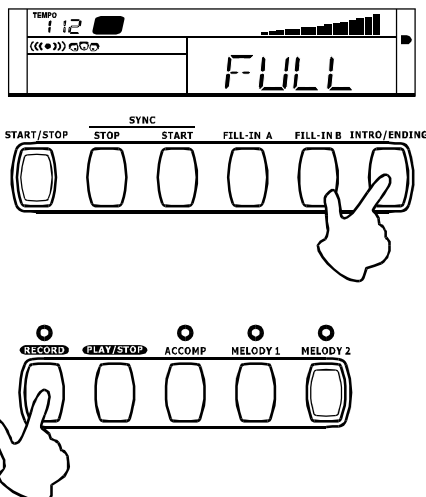
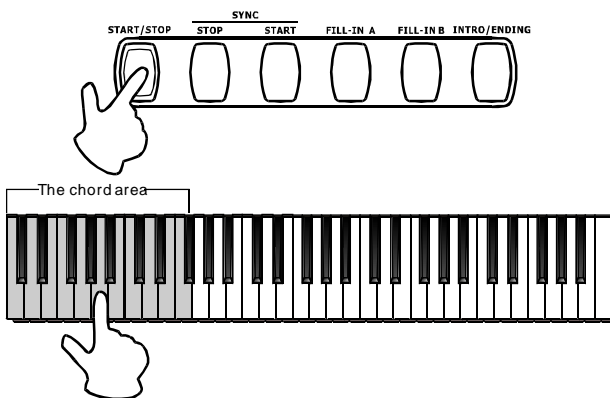
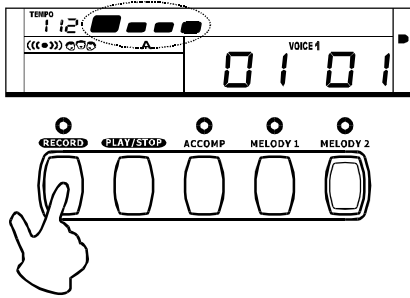

KLAAR VOOR OPNEMEN

1. Druk op **RECORD**, de metronoom bolletjes op het beeldscherm knipperen nu, dat geeft aan dat het keyboard klaar is om op te nemen. Je kunt nu instrumenten, begeleiding, eventueel geheugens en opname sporen kiezen.
2. Het **ACCOMP** spoor (voor de automatische begeleiding) en het **MELODY** spoor (voor de melodie...) kunnen gelijktijdig worden opgenomen. Je kunt echter niet twee melodiestoren tegelijk opnemen, die moeten één voor één. Een spoor wordt 'track' genoemd op het keyboard.
3. Nadat je een spoor hebt gekozen om op te nemen, zal de indicator daarvan in het beeldscherm knipperen om aan te geven dat het spoor klaar staat om op te gaan nemen.
4. Reeds opgenomen informatie wordt afgespeeld tijdens het opnemen.

START DE OPNAME

Nu je alle instellingen gemaakt hebt terwijl het keyboard 'klaar voor opnemen' was kun je beginnen met spelen. Druk op **START/STOP** of druk een toets inop het linker gedeelte. De opname begint.

LET OP!

Zodra je een opname begint zal alle eventueel eerder op dat spoor opgenomen informatie verloren gaan en vervangen worden door de nieuwe data. Het tempo dat wordt aangehouden wordt bepaald door de instellingen die je maakt. Als je een opname maakt naast een ander spoor, dan wordt het tempo van het reeds opgenomene spoor aangehouden.

STOPPEN VAN DE OPNAME

1. Het keyboard stopt automatisch als het geheugen vol is. Je ziet dat dan ook op het beeldscherm staan: **FULL**.
2. Fijner is om te stoppen door op de **INTRO/ENDING** knop te drukken. Het keyboard maakt dan een leuk einde dat bij de gekozen stijl past zodat het allemaal mooi en af klinkt.
3. Een derde manier waarop je kunt stoppen is door nogmaals op de **RECORD** knop te drukken. De opname wordt dan onmiddellijk afgebroken. Dat doe je bijvoorbeeld als je een fout hebt gemaakt en opnieuw wilt beginnen.

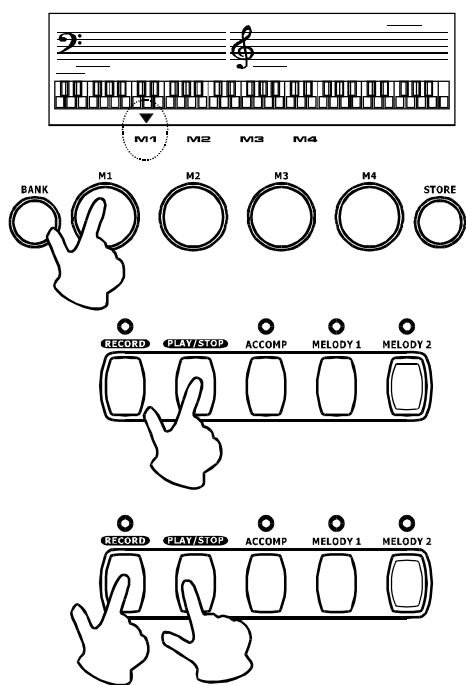

OPNAME AF SPELEN

1. Selecteer de sporen die je wilt afspelen, het bijbehorende lampje gaat branden. Als e een lampje niet aankrijgt door op het spoor te drukken, betekend dat dat er gewoon niets opstaat.
2. Na de sporen geselecteerd te hebben druk je op **PLAY/STOP** om deze sporen af te spelen. Nogmaals **PLAY/STOP** stopt het afspelen weer.

OPNAME WISSEN

Druk op **RECORD** en **PLAY/STOP** tegelijk en alle opgenomen muziek wordt gewist en je kunt weer met een schone lei beginnen aan je volgende opname.

SONGS

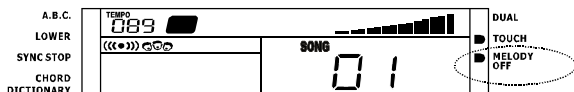
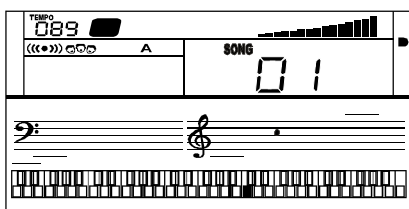
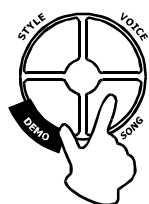

In de MD300 zitten 60 'songs'. Een song is een volledig liedje dat afgespeeld kan worden. Zie de appendix voor een lijst met welke songs er zijn.

1. Song starten:

Druk op de knop **SONG** en het keyboard speelt alle songs één voor één af. Als je een keer op de **START/STOP**, **UP/DOWN**, of **MELODY OFF** knop hebt gedrukt zal de huidig geselecteerde song zich blijven herhalen.

2. Songs kiezen:

Gebruik dus de **UP/DOWN** knoppen om een song te kiezen.

Wanneer je in de Song mode op de **MELODY OFF** knop drukt speelt de song gewoon af, maar *zonder* de melodie,. Die kun jij dan spelen. In het display wordt aangegeven dat de melodie uit staat, het keyboard kiest automatisch het instrument dat in het lied ook wordt gebruikt voor de melodie.

Op het display zie je de noten van de melodie voorbijkomen. Als de song is gestopt, wordt het instrument weer gekozen dat je oorspronkelijk had.

DEMO

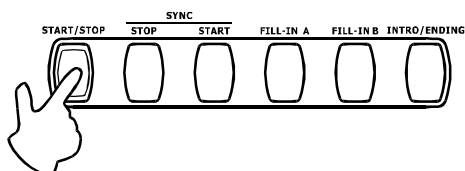
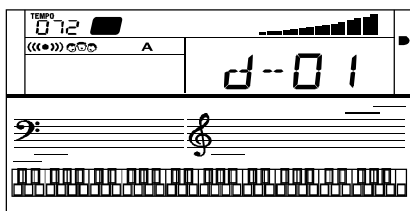

Er zitten vijf Demo's in de MD300, zie de appendix voor een lijst daarvan.

1. DEMO START/STOP

Druk op de knop **DEMO**. De demo begint. Hij blijft herhaaldelijk afspelen als je de **DEMO** knop langer dan drie seconden ingedrukt houdt.

Druk weer op **DEMO** of op **START/STOP** om het afspelen van de demo te stoppen.

2. DEMO KIEZEN

Ook hier weer kun je met de **UP/DOWN** knoppen een keuze maken. Je kunt van demo wisselen tijdens het afspelen.

PIANO

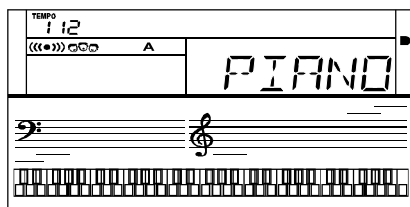
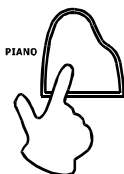

1. Wanneer je de knop **PIANO** indrukt verandert het keyboard meteen in een piano. Dus de automatische begeleiding wordt uitgezet en het instrument 'piano' wordt gekozen voor het gehele toetsenbord.

2. Druk je op **DEMO**, **SONG** of kies je een van de geheugens, dan is de pianomode weer uitgezet.

3. Je kunt wel een stijl kiezen in Pianomode. Druk op **STYLE** en gedurende korte tijd wordt het stijl venster getoond op het beeldscherm. Kies dan een stijl op de gebruikelijke manier.

4. De automatische begeleiding werkt natuurlijk niet in Piano mode, je zult dan ook alleen de drums van de begeleiding horen als je op start drukt.

AKOORDEN BIBLIOTHEEK

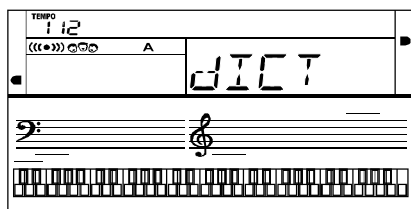

Met de akkoorden bibliotheek kun je opzoeken welke noten er in een bepaald akkoord voorkomen.

1. Druk op **CHORD DICTIONARY** om in de bibliotheek te komen.

2. In de tabel op de volgende bladzijde zie je hoe je een bepaald akkoord kunt opzoeken.

AkoordType:

Note	Chord type	Note	Chord type
C4	M	C5	7(b9)
C4#	M(9)	C5#	7(9)
D4	6	D5	7(#9)
E4b	mM7	E5b	7(b13)
E4	M7	E5	7(13)
F4	m	F5	7(#11)
F4#	m(9)	F5#	dim7
G4	m6	G5	dim
Ab4	m7(9)	A5b	7aug
A4	m7	A5	aug
B4b	m7b5	B5b	7sus4
B4	7	B5	sus4

De vierentwintig akkoorden in de bibliotheek worden als volgt weergegeven.

Akoord grondtoon:

Note	Chord Root	Note	Chord Type
C6	C	F6#	F#/Gb
C6#	C#/Db	G6	G
D6	D	A6b	Ab/G#
E6b	Eb/D#	A6	A
E6	E	B6b	Bb/A#
F6	F	B6	B

MIDI

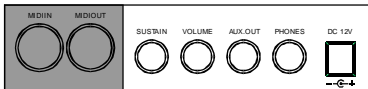

WAT IS MIDI

1. MIDI is een acroniem voor Musical Instruments Digital Interface. Het is een wereldwijde standaard die gebruikt wordt om elektronische muziekinstrumenten en computers op elkaar aan te sluiten.
2. De MD300 heeft een Midi uit en een Midi in aansluiting.
3. Hiermee kun je het dus aansluiten op een PC of ander midi instrument.

MIDI AANSLUITING

1. Bij Midi heb je te maken met apparaten die data versturen en die data ontvangen
2. Versturen gaat via de Midi uit, ontvangen via de Midi in.
3. Hieruit volgt dat je de Midi uitgang van het instrument dat zend aansluit op de Midi ingang van het instrument dat ontvangt.
4. Dus als je PC een Midi Song afspeelt sluit je de Midi Out van de PC op de Midi In van je keyboard.
5. Wil je jouw spel opnemen op de PC, dan sluit je de Midi Out van het keyboard aan op de Midi In van de PC.

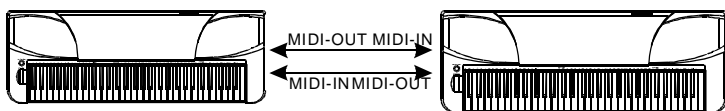
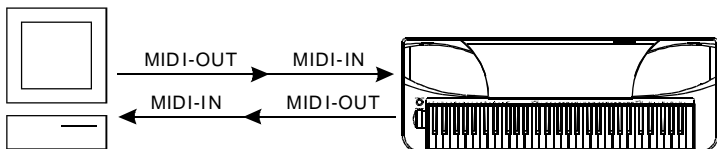

Voor je PC heb je dan wel een Midi interface nodig. Dat kan via je geluidskaart middels een Midi Adapter Kabel, of via USB met een Midi Interface.

Specificaties

Toetsen:	61 aanslaggevoelige toetsen
Beeldscherm:	Multi-functioneel LCD
Instrumenten:	142 instrumenten, waaronder, 128 GM, 12 Chinese en 2 drum kits
Begeleidingen:	100 stijlen
Songs:	60 songs
DEMO:	5 demo songs
Algemene instellingen:	Transponeren, Beat, Split Punt, Pitch Bend, Effect, MIDI kanaal, O.T.S, Touch, Sustain, Lower, Bank, Store, Chord dictionary, Piano, Function, Mixer, Melody OFF
Bediening begeleiding:	Sync start/stop, Start/stop, Fill in A/Fill in B, Intro/Ending
Overig:	Opnemen en afspelen
Aansluitingen:	DC 12V, Koptelefoon, Aux. Out, Sustain, Volume, MIDI IN/OUT
Gewicht:	7.5 kg(zonder batterijen)
Afmetingen:	970(b) x 350(d) x 135(h)mm

Appendix 1-Lijst van Instrumenten

PIANO	BRASS	PERCUSSIVE
01 Acoustic Grand Piano	57 Trumpet	113 Tinkle Bell
02 Bright Acoustic Piano	58 Trombone	114 Agogo
03 Electric Grand Piano	59 Tuba	115 Steel Drums
04 Honky-Tonk Piano	60 Muted Trumpet	116 Wood Block
05 E.Piano1	61 French Horn	117 Taiko Drum
06 E.Piano2	62 Brass Section	118 Melodic Tom
07 Harpsichord	63 Synth Brass 1	119 Synth Drum
08 Clavi	64 Synth Brass 2	120 Reverse Cymbal
MALLET	REED	SOUND EFFECTS
09 Celesta	65 Soprano Sax	121 Guitar Fret Noise
10 Glockenspiel	66 Alto Sax	122 Breath Noise
11 Music Box	67 Tenor Sax	123 Seashore
12 Vibraphone	68 Baritone Sax	124 Bird Tweet
13 Marimba	69 Oboe	125 Telephone Ring
14 Xylophone	70 English Horn	126 Helicopter
15 Tubular Bells	71 Bassoon	127 Applause
16 Dulcimer	72 Clarinet	128 Gunshot
ORGAN	PIPE	CHINESE INSTRUMENT
17 Drawbar Organ	73 Piccolo	129 Pipa
18 Percussive Organ	74 Flute	130 Yue qin
19 Rock Organ	75 Recorder	131 Zhong ruan
20 Church Organ	76 Pan Flute	132 Gu zheng
21 Reed Organ	77 Blown Bottle	133 Yangqin
22 Accordion	78 Shakuhachi	134 Erhu
23 Harmonica	79 Whistle	135 Gao hu
24 Tango Accordion	80 Ocarina	136 Hi- Suona
GUITAR	LEAD	137 Lu shen
025 Nylon Guitar	81 Lead1(square)	138 Qudi
26 Steel Guitar	82 Lead2(sawtooth)	139 Bangdi
27 Jazz Guitar	83 Lead3(calliope)	140 Xiao
28 Clean Guitar	84 Lead4(chiff)	DRUM SET
29 Muted Guitar	85 Lead5(charang)	141 Chinese Percussion
30 Overdriven Guitar	86 Lead6(voice)	142 Percussion
31 Distortion Guitar	87 Lead7(fifths)	
32 Guitar Harmonics	88 Lead8(bass & Lead)	
BASS	PAD	
33 Acoustic Bass	89 Pad1(newage)	
34 Finger Bass	90 Pad2(warm)	
35 Pick Bass	91 Pad3(Polysynth)	
36 Fretless Bass	92 Pad4(choir)	
37 Slap Bass 1	93 Pad5(bowed)	
38 Slap Bass 2	94 Pad6(metallic)	
39 Synth Bass 1	95 Pad7(halo)	
40 Synth Bass 2	96 Pad8(sweep)	
STRINGS	EFFECTS	
41 Violin	97 FX1(rain)	
42 Viola	98 FX2(soundtrack)	
43 Cello	99 FX3(crystal)	
44 Contrabass	100 FX4(atmosphere)	
45 Tremolo Strings	101 FX5(brightness)	
46 Pizzicato Strings	102 FX6(goblins)	
47 Orchestral Harp	103 FX7(echoes)	
48 Timpani	104 FX8(sci-fi)	
STRING ENSEMBLE	ETHNIC	
49 Strings Ensemble 1	105 Sitar	
50 Strings Ensemble 2	106 Banjo	
51 Synth Strings 1	107 Shamisen	
52 Synth Strings2	108 Koto	
53 Choir Aahs	109 Kalimba	
54 Voice Oohs	110 Bagpipe	
55 Synth Voice	111 Fiddle	
56 Orchestra Hit	112 Shanai	

Appendix 2-Lijst van begeleidingen

No.	Naam
8 BEAT	
01	8 Beat 1
02	8 Beat 2
03	8 Beat 3
04	8 Beat 4
05	8 Beat Rock
06	8 Beat Pop
BALLAD	
07	16 Beat 1
08	16 Beat 2
09	Hip Hop
10	16 Beat Funk
11	Funky Pop
12	Fusion
13	Jazz Rock
14	Shuffle
BALLAD	
15	Ballad1
16	Slow Ballad
17	16 Beat Ballad
18	Pop Ballad
19	Dance Ballad
20	Organ Ballad
21	Blues Ballad
ROCK	
22	Rock 'N' Roll
23	Slow Rock 1
24	Rock
25	Hard Rock
26	6/8 Rock
27	Rock Shuffle
28	4/4 Blues
DANCE	
29	Disco 1
30	Disco 2
31	Dance
32	House
33	Techno
SWING & JAZZ	
34	Big Band Ballad
35	Jazz Ballad
36	Big Band Boogie
37	Boogie
38	Swing 1
39	Swing 2
40	Dixieland
41	Jazz Triol
R & B	
42	R & B 1
43	R & B 2
44	Soul
45	Soul Shuffle
COUNTRY	
46	Country Shuffle
47	Pop Country
48	Country 8 Beat
49	Country Rock
50	Country Shuffle
51	Bluegrass

No.	Naam
LATIN	
52	Bossa Nova 1
53	Pop Bossa
54	Guitar Bossa
55	Rhumba 1
56	Guitar Rhumba
57	Samba 1
58	Mambo
59	Salsa
60	Jazz Samba
61	Pop Cha Cha
62	Reggae
63	Pop Reggae
BALL ROOM	
64	Tango
65	Cha-Cha
66	Beguine
67	Rhumba2
68	Samba 2
69	Bounce
70	Foxtrot
71	Quickstep
72	Jive
TRADITIONAL	
73	March 1
74	German March
75	6/8 March
76	Polka
77	Polka Pop 1
78	Polka Pop 2
WALTZ	
79	Waltz 1
80	Slow Waltz
81	Country Waltz
82	Jazz Waltz
83	Orchestra Waltz
84	Musette
PIANIST	
85	Pianist
86	Ballad 2
87	Slow Rock 2
88	Bossa Nova 2
89	Waltz
INDONESIA	
90	Dangdut
91	Keroncong
92	Pop Malay
ORIENTAL	
93	Xin Jiang
94	Yun Nan
95	Nei Meng Gu
96	Jiang Nan
97	Oriental 1
98	Oriental 2
99	Oriental 3
00	Oriental 4

Appendix 3-DEMO Lijst

NO	Naam
01	Nan Ni Wan
02	Mo Li Hua
03	Amour
04	Organ Funk
05	Piano Concerto No.1

Appendix 4-Song Lijst

Classic 001-016		Children 030-032	
01	Concert In F Op4 No5 Mov2	30	Amazing Grace
02	Air On The G-String	31	Battle Hymne Of The Republic
03	Dance De Mirlitons	32	Oh ! Susanna
04	Carmen	Favorite 033-044	
05	The Stage Coach		
06	Nocturne (Chopin)	33	Lover's Concerto
07	Back Arioso	34	Something In The Air
08	mov.1 Symphony No.45 in F# Farewell	35	Trumpet Voluntary
09	Heidenr slein	36	Long Long Ago
10	German Dance no.6 in E	37	Guitar Quartet in D mov.4 Minuetto
11	Canon	38	American Patrol
12	Sonata	39	Old Floks At Home
13	Flute Sonata No 7 in A minor mov.4	40	Rondo#1
14	The Entertainer	41	O' Sole Mio
15	The Old Gray Mare	42	Nocturnes Op.32 No.2 in Ab
16	Brahms Lullaby	43	Chant San Sparoles Op.40 No.6
		44	German Dance no.5 in D
Folk 017-024		Old songs 045-054	
17	Londonderry Air	45	Night of Moscow 's Suburban
18	My Bonnie	46	Ao Bao Xiang Hui
19	Red River Valley	47	Bai Mao Nv
20	Troika	48	Walzer Donauwellen
21	Nocturnes Op.62 No.2 in E	49	Cai Yun Zhui Yue
22	The Sideway	50	Liu Yang He
23	Old Black Joe	51	Hong Mei Er Hua Kai
24	Rondo	52	Cai Cha Pu Die
		53	Shan Cha Shu
		54	Lan Hua Cao
Christmas 025-029		Piano 055-060	
25	Ave Maria	55	Impromptu
26	Der Deitcher's Dog	56	Nocturne
27	Joy To The World	57	Minuet
28	Santa Claus Is Coming To Town	58	Invention A 2 Voix
29	Silent Night	59	Gavotte
		60	Spring

Appendix 5-Lijst met Akoorden

Chord Name	Chord Name/[Abbreviation]	Normal Voicing	Chord(C)	DISPLAY
C	Major [M]	1-3-5	C	C
C6	Major sixth [6]	1-(3)-5-6	C6	C6
CM7	Major seventh[M7]	1-3-(5)-7	CM7	CM7
CM7#11	Major seventh sharp Eleventh [M7#11]	1-(2)-3#4-(5)-7	CM7#11	CM7#11
CMadd9	Major add ninth [Madd9]	1-2-3-5	Cmadd9	CM (9)
CM9	Major ninth [M9]	1-2-3-(5)-7	CM9	CM7 (9)
C6 9	Major sixth add ninth [6 9]	1-2-3-(5)-6	C6 9	C6(9)
Caug	Augmented [aug]	1-3-#5	Caug	Caug
Cm	Minor [m]	1-b3-5	Cm	Cm
Cm6	Minor sixth [m6]	1-b3-5-6	Cm6	Cm6
Cm7	Minor seventh [m7]	1-b3-(5)-b7	Cm7	Cm7
Cm7b5	Minor seventh flatted fifth [m7b5]	1-b3-b5-b7	Cm7b5	Cm7b5
Cmadd9	Minor add ninth [madd9]	1-2-b3-5	Cmadd9	Cm (9)
Cm9	Minor ninth [m9]	1-2-b3-(5)-b7	Cm9	Cm7 (9)
Cm11	Minor eleventh [m11]	1-2-b3-4-5-(b7)	Cm11	Cm7 (11)
CmM7	Minor major ninth [mM7]	1-b3-(5)-7	CmM7	CmM7
CmM9	Minor major ninth [mM9]	1-2-b3-(5)-7	CmM9	CmM7 (9)
Cdim	Diminished [dim]	1-b3-b5	Cdim	Cdim
Cdim7	Diminished seventh [dim7]	1-b3-b5-6	Cdim7	Cdim7
C7	Seventh [7]	1-3-(5)-b7	C7	C7
C7sus4	Seventh suspended fourth [7sus4]	1-4-5-b7	C7sus4	C7sus4
C7b5	Seventh flatted fifth [7b5]	1-3-b5-b7	C7b5	C7b5
C7 9	Seventh ninth [7 9]	1-2-3-(5)-7	C7 9	C7 (9)
C7#11	Seventh sharp eleventh [7#11]	1-3-(5)-6-b7 or 2-3-5-6-b7	C7#11	C7 (#11)
C7 13	Seventh thirteenth [7 13]	1-3-5-6-b7	C7 13	C7 (13)
C7b9	Seventh flatted Ninth [7b9]	1-b2-3-(5)-b7	C7b9	C7 (b9)
C7b13	Seventh flatted thirteen th [7b13]	1-3-5-b6-b7	C7b13	C7 (b13)
C7#9	Seventh sharp ninth [7#9]	(1)-#2-3-(5)-b7	C7#9	C7 (#9)
CM7aug	Major seventh augmented [M7aug]	1-3-#5-7	CM7aug	CM7aug
C7aug	Seventh augmented [7aug]	(1)-3-#5-b7	C7aug	C7aug
Csus4	Suspended Fourth [sus4]	1-4-5	Csus4	Csus4
C1+2+5	One plus tow plus five [1+2+5]	1-2-5	C1+2+5	C

Appendix 6-MIDI Impementatie Lijst

Function		Transmitted	Recognized	Remarks
Basic Channel	Default Changed	1ch 1ch	1-16ch 1-16ch	
Mode	Default Messages Altered	× × *****	3 × ×	
Note Number	True voice	0-127 *****	0...127 0...127	
Velocity :	Note on Noteoff	○ 9nH,V=1127 × (9nH,V=0)	○ 9nH,V=-1127 ×(9nH,V=0; 8nH,V=-0 127)	
After Touch	Keys Chs	× ×	× ×	
Pitch Bend		○	○	
Control Change	0 1 5 6 7 10 11 64 65 66 67 80 81 91 93 120 121 123	○ ○ × ○ ○ × × ○ × × × × × × × × × ×	○ ○ ○ ○ ○ ○ ○ ○ ○ ○ ○ ○ ○ ○ ○ ○ ○ ○	Bank Select Modulation Portamento Time Data Entry Volume Pan Expression Sustain Pedal Portamento ON/OFF Sostenuto Pedal Soft Pedal Reverb Program Chorus Program Reverb Level Chorus Level All Sound Off ResetAll Controllers All Notes Off
Program Change :	true #	○ *****	○ 0...127	
System Exclusive		×	○	
System Common :	Song Position Song Select Tune	× × ×	× × ×	
System Real Time :	Clock Commands	× × *1	× × *1	
Aux Messages :	LOCAL ON/OFF All Notes Off Active sense Reset	× × × ×	× ○ ○ ○	

Service centrum:

Calimex B.V.
Windmolen 32,
3642 DB Mijdrecht

www.calimex.nl

Garantietermijn: 1 jaar.