

HANDLEIDING

Medeli M1

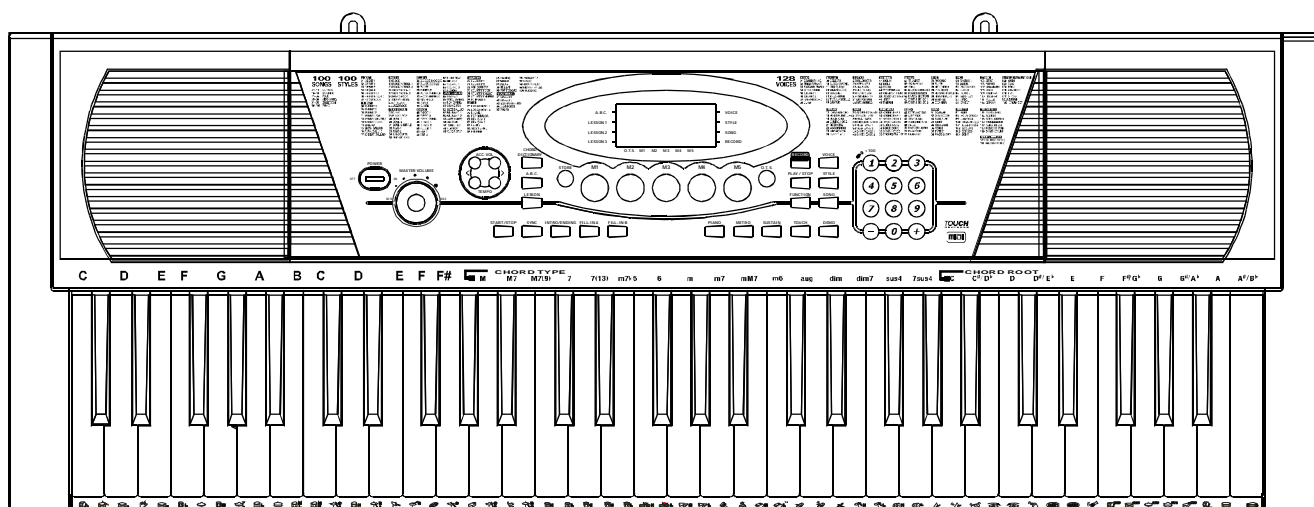

Gefeliciteerd!

Gefeliciteerd met de aankoop van je Medeli M1 keyboard! Dit keyboard heeft wel 128 verschillende instrumenten en geluiden, 100 begeleidingen en 100 songs. Lees voordat je met je keyboard aan de slag gaat de handleiding goed door.

ZORG VOOR JE KEYBOARD

Stel je keyboard niet bloot aan:

- Direct zonlicht (buiten, maar ook achter een raam)
- Hoge temperaturen (kachel, de hele dag achter in de auto op een hete zomerdag)
- Vocht en nattigheid (Schuur, regen, omgevallen blikje cola)
- Overmatig stof (Schuur, zolder)
- Sterke trillingen (onbeschermd achter in de auto)

Stroomvoorziening:

- Zet je keyboard uit als je het niet gebruikt.
- Trek de adapter uit het stopcontact als je voor langere tijd niet gaat spelen.
- Doe dat ook als het onweert.
- Gebruik geen stopcontact waar bijvoorbeeld al een oven of een elektrische kachel op aangesloten is, of een ander apparaat dat veel stroom gebruikt.

Aansluitingen maken:

- Wanneer je je instrument samen met andere apparaten gebruikt (versterker, computer) zet je eerst alles uit voordat je kabels gaat aansluiten of losmaken.

Voorzichtig met...

- Ben voorzichtig met de toetsten, knoppen, aansluitingen en andere onderdelen van je instrument.
- Pak een kabel niet bij de draad, maar bij de connector als je hem eruit wilt trekken.
- Haal alle kabels uit het instrument voordat je het gaat verplaatsten
- Het keyboard kan kapot gaan als je er hard tegenaanstoot of het laat vallen, of als je er iets zwaars bovenop zet.

Schoonmaken:

- In principe maak je een keyboard schoon met een zachte droge doek.
- Een licht vochtige doek kan gebruik worden bij meer hardnekkig vet en viezigheid.
- Gebruik geen agressieve schoonmaakmiddelen waar bijvoorbeeld alcohol of thinner inzit.
- Zet geen dingen op het keyboard waar vinyl inzit. Dit kan verkleuring veroorzaken, of het blijft aan het keyboard vastplakken.

Storing:

Dit instrument maakt gebruik van digitale technieken. Daardoor kan het storingen veroorzaken op de radio of televisie als het daar te dichtbij geplaatst is. Is dit het geval: zorg dan dat het allemaal wat verder uit elkaar komt te staan.

WAT JE KEYBOARD ALLEMAAL HEEFT

Toetsenbord	61 aanslag gevoelige toetsen. Aanslaggevoeligheid is instelbaar in 16 stappen. Aanslaggevoeligheid kun je ook uitzetten.
Beeldscherm	Multi functioneel LCD waarop je ook het keyboard en een notenbalk ziet.
Instrumenten	Wel 128 instrumenten, zoals piano, gitaar, fluit enzovoort. Er is ook een drumset met allerlei percussie geluiden.
Begeleidingen	100 begeleidingen in allerlei stijlen.
Songs	100 songs in allerlei stijlen. Leermethode die werkt met drie stappen. Les 1, les 2 e les 3.
ABC	Automatische begeleiding die je naar wens aan of uit kunt zetten Volume in zestien stappen. Sync, start, stop, fill in/variantie, fill in/ normaal, intro/ending Akoorden boek voor beginners.
Opnemen	Je kunt zelf melodiën opnemen en afspelen.
Geheugen	Er zijn vijf geheugenplaatsen, ondermeer voor het opslaan van een combinatie van instrument en begeleiding.
MIDI	16 kanalen MIDI uit

INHOUD

DE BUITENKANT	5
1. voorkant	5
2. achterkant	5
3. beeldscherm	5
STROOMVOORZIENING	6
AANSLUITINGEN	7
- de hoofdtelefoon	7
- audio uit	7
- MIDI uit	7
DEMO SONGS AFSPELEN	8
SONGS AFSPELEN	9
LEERMETHODE	9-10
- de les begint	10
- les 1	10
- les 2	10
- les 3	10
INSTRUMENTEN KIEZEN EN BESPELEN	11
INSTRUMENTEN EN EFFECTEN	12-13
- de direct piano knop	12
- transponeren	12
- sustain	12
- aanslaggevoeligheid	13
EEN BEGELEIDING KIEZEN	13-14
EEN BEGELEIDING SPELEN	14-16
- De gekozen begeleiding spelen	14-15
- Begeleiding bedienen	14
- Tempo	15
- Volume begeleiding	15
GEHEUGEN	15
ONE TOUCH SETTING	16
FUNCTIES	16
- transponeren	17
- maat	17
- MIDI kanaal	17
- nagalm effect	17
METRONOOM	18
OPNEMEN EN AFSPELEN	19
- opnemen	19
- afspelen	19
AKOORDEN BOEK	20
MIDI	20
-wat is MIDI	21
- MIDI uit	21

APPENDIX 1 -lijst van instrumenten	22
APPENDIX 2 -lijst van begeleidingen	23
APPENDIX 3 -lijst met songs	24
APPENDIX 4 -lijst met DEMO's	25
APPENDIX 5 -MIDI implementatie kaart	25
APPENDIX 6 - akoordentabel	25

DE BUITENKANT

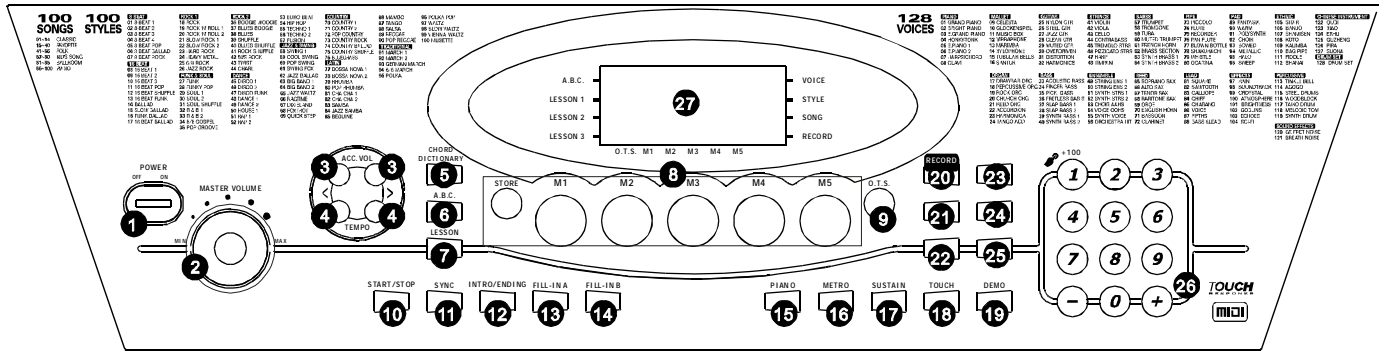

1 VOORKANT

- 1 Aan/uit schakelaar
- 2 Totaal volume
- 3 Volume van de begeleiding
- 4 Tempo
- 5 Akkoorden boek
- 6 ABC
- 7 Ingebouwde leraar
- 8 Geheugen/M1-M5
- 9 One Touch Setting
- 10 Start/stop
- 11 Sync
- 12 Intro/Ending
- 13 Fill-In A
- 14 Fill-In B
- 15 Direct Piano
- 16 Metronoom
- 17 Sustain
- 18 Aanslaggevoeligheid
- 19 Demo
- 20 Opnemen
- 21 Afspelen/Stop
- 22 Functie
- 23 Instrument
- 24 Begeleiding
- 25 Song
- 26 Nummer keuze toetsen
- 27 Beeldscherm

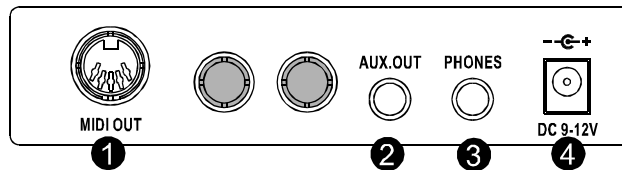

2. ACHTERKANT

- 1 MIDI uit
- 2 Audio uitgang
- 3 Hoofdtelefoon
- 4 Adapter ingang DC 9-12V

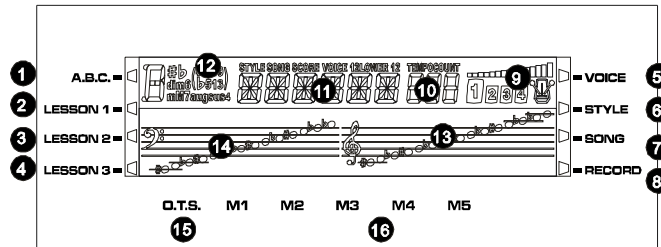

3. BEELDSCHERM

- A.B.C.
- Les 1
- Les 2
- Les 3
- Instrument
- Begeleiding
- Song
- Opnemen
- Maat
- Tempo/tel
- Instrument nummer
- Akkoord naam
- G-Sleutel
- F-Sleutel
- O.T.S.
- M1-M5

STROOMVOORZIENING

Dit keyboard werkt zowel op batterijen als met een adapter.

als je de adapter gebruikt

Gebruik alleen een adapter die voldoet aan de specificaties die nodig zijn voor dit keyboard. Er zijn veel adapters te krijgen en niet allemaal zijn te gebruiken voor jouw keyboard. Let erop dat het een 12 volts adaptor is, waarvan de tip positief (+) is.

TIP: Haal de adapter uit het stopcontact als je langere tijd niet op je keyboard zult spelen.

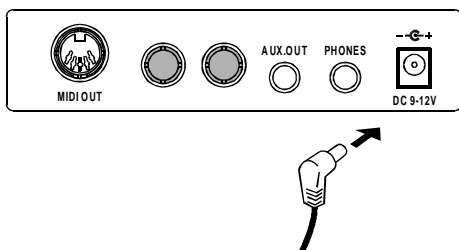

Als je de batterijen gebruikt

Vergeet niet het keyboard eerst uit te zetten voordat je de batterijen gaat vervangen.

Batterijen vervangen

1. Maak het batterijklepje aan de onderkant open
2. Stop er 6 batterijen in, maat 'D'. Kijk voor de polariteit (waar de + en de - moeten komen) op de aanwijzingen in de ruimte voor de batterijen.
3. Maak de batterij ruimte weer dicht met het klepje. Zorg dat het weer goed sluit.

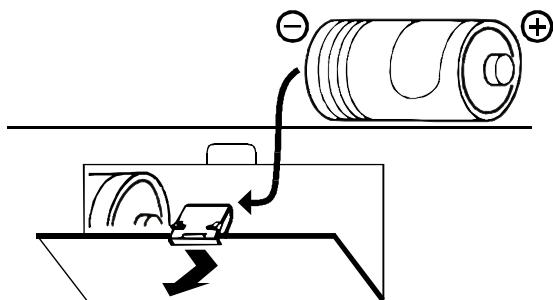

Batterij=bijna op aanduiding

De volgende verschijnselen kunnen een aanwijzing zijn dat je batterijen bijna op zijn. Vervang die dan ook als je een van deze dingen merkt.

- Een zwak en moeilijk te lezen beeldscherm, vooral ook bij hogere volumes.
- Een erg laag speaker en hoofdtelefoon volume
- Vervorming van het geluid
- Het keyboard floept ineens uit bij een hoger volume
- Vreemde verschijnselen bij het afspelen van ritmes en songs

Voorzichtig!

Als je onzorgvuldig met batterijen omgaat, kan dat je keyboard onherstelbaar beschadigen. Bijvoorbeeld door lekkage van de batterijen. Let dus op:

- Nooit verschillende types batterijen door elkaar heen gebruiken.
- Geen oude en nieuwe batterijen samen gebruiken.
- Als je het keyboard langere tijd niet gebruikt haal dan zeker de batterijen eruit. Dit vanwege lekgevaar.

Vervang de batterijen als ze tekenen vertonen van uitputting.

AANSLUITINGEN

HOOFDTELEFOON

Als je zonder anderen te storen toch wilt spelen kun je een hoofdtelefoon gebruiken die je aansluit op de 'phones' uitgang achterop je keyboard. Het interne speakersysteem wordt dan automatisch uitgezet.

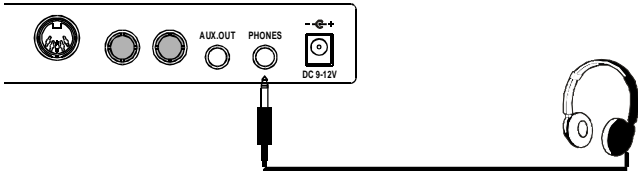

DE STEREO UITGANG

Gebruik deze uitgang als je je keyboard op een versterker wilt aansluiten. Er zijn speciale aansluitkabels in de handel die aan de ene kant een stereo jack hebben en aan de andere kant twee tulp stekers waarmee je het keyboard op een HiFi installatie kunt aansluiten.

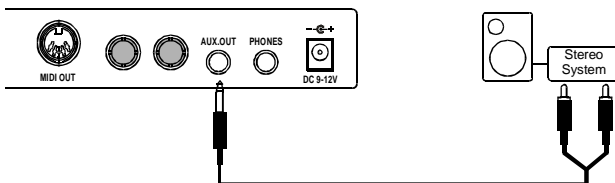

MIDI IN/OUT

De MIDI ingang ontvangt MIDI data van andere MIDI apparaten, de MIDI uit verzend MIDI informatie die uit het keyboard komt.

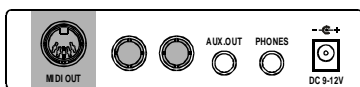

DEMO SONGS AF SPELEN

In je keyboard zitten zes demo songs die je kunt afspelen om naar te luisteren, maar je kunt natuurlijk ook meespelen. De demo's laten horen wat je allemaal met dit keyboard kan doen.

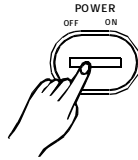

1. Zet het keyboard aan door op de aan/uit knop [**POWER**] te drukken

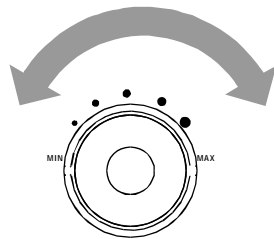

2. Pas het volume aan door aan de volume knop [**VOLUME**] te draaien. Naar rechts is harder, naar links is zachter.

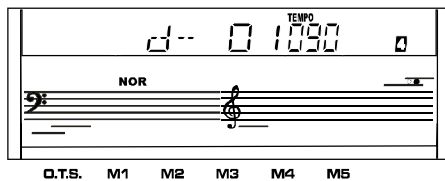
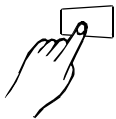

3. Druk op de [**DEMO**] knop, de demo songs spelen een voor een achter elkaar. In het display kun je zien welke demo er speelt.

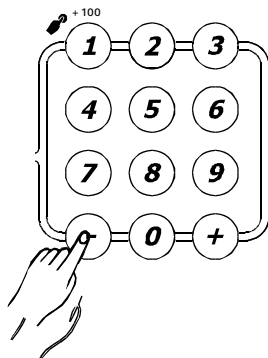

4. Je kunt de [**0-9**] of de [**-NO**] / [**+YES**] knoppen gebruiken om een demo song te kiezen. Als er een 'SONG' is geselecteerd dan zal het songnummer drie seconden knipperen, dan begint de demo song te spelen.

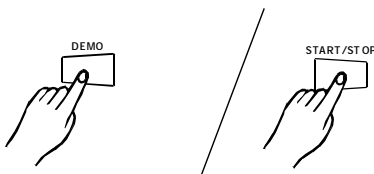

5. Om de demo song weer te stoppen, druk dan nogmaals op de [**DEMO**] knop of gebruik de [**START/STOP**] knop.

LET OP:

Alle knoppen zijn inactief als je de Demo's afspeelt, behalve de [**DEMO**], [**START/STOP**], [**TEMPO**] en [**0-9**] knoppen. Het toetsenbord doet het dan ook niet.

DE LES BEGINT

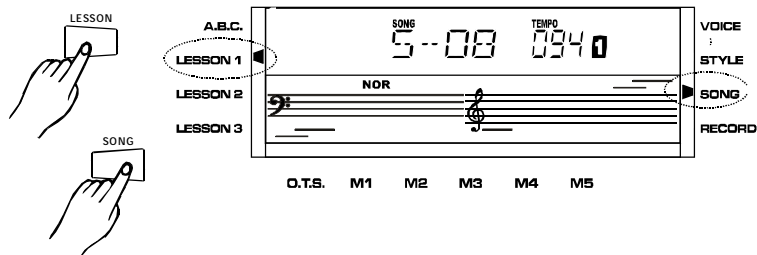

Om een les te beginnen zet je het keyboard eerst in song mode. Vervolgens druk je op **[LESSON]** om de les te kunnen beginnen. Met dezelfde knop bepaal je hoe moeilijk de les wordt. Het gekozen liedje (song) zal zich steeds herhalen zodat je goed kunt oefenen. Druk op de **[START/STOP]** knop om de les te starten of te stoppen. Wanneer je een noot mist, of fout speelt, verlies je punten. Zo kun je voor jezelf zien of je het naar mate je oefent steeds beter gaat.

LES 1 (één noot)

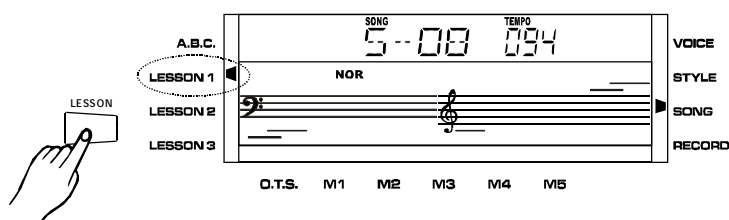

Je ziet de noten van de melodie op het beeldscherm en als je een willekeurige toets op het toetsenbord speelt, zul je de juiste noot horen.

LES 2 (wachten)

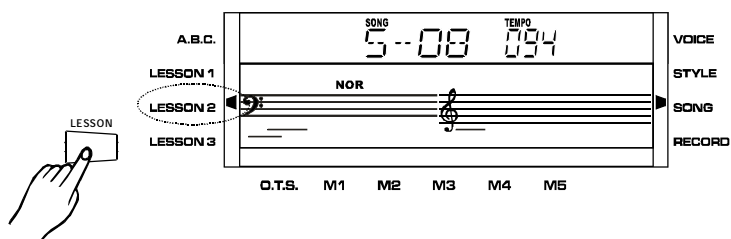

Het lied (Song) zal niet verder gaan totdat jij de juiste noot speelt.

LES 3 (zonder melodie)

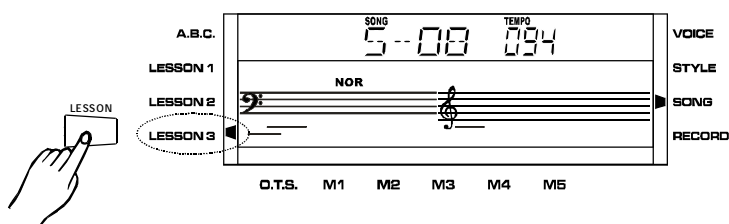

Het liedje (Song) speelt zonder melodie. Die moet jij nu spelen, het keyboard speelt alleen de begeleiding en,... houdt de uitslag bij.

DE UITSLAG

Na iedere les komt er op het display je uitslag te staan. Zo kun je inschatten hoe goed je het hebt gedaan en hoe je in de loop van de tijd vooruit gaat. Er wordt gewerkt met vier niveau's:

Na deze uitslag zal de Song weer gaan spelen. Je kunt dan verder gaan met de les, of stoppen door op **[START/STOP]** te drukken.

Niveau één:	80-100	Uitmuntend!
Niveau twee:	60-79	Zéér goed.
Niveau drie:	30-59	Goed.
Niveau vier:	minder dan 30	ok.

INSTRUMENTEN KIEZEN EN BESPELEN

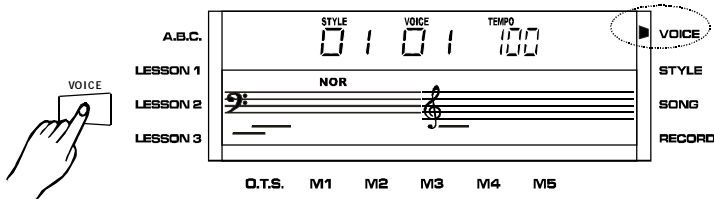

Dit keyboard heeft 128 instrumenten, oftewel voices die je kunt kiezen en dan bespelen via het toetsenbord. Om een instrument te kunnen kiezen moet je het keyboard in 'voice' mode zetten. Dat doe je door op de [VOICE] knop te drukken en op het scherm zie dan dat je in de voice mode bent.

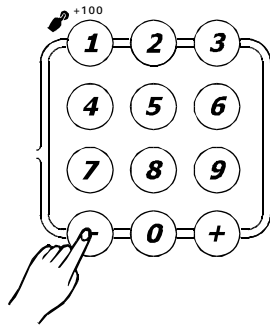

De [-NO]/[+YES] knoppen

Als je in Voice mode zit kun je de [NO]/[+YES] gebruiken om stapsgewijs door de instrumenten heen te lopen. Als je een van deze knoppen ingedrukt houdt, scrollen de voice nummers vanzelf voorbij.

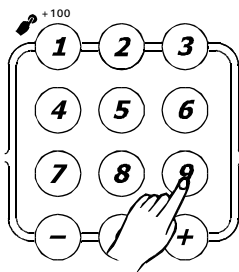
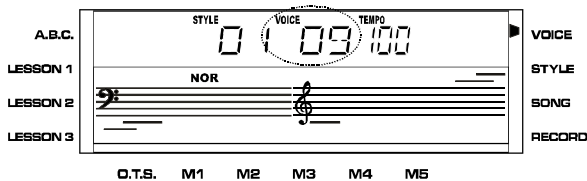

De [NUMMER KEUZE 0-9] knoppen

Met deze knoppen die wel wat aan telefoon nummer keuze knoppen doen denken kun je rechtstreeks het nummer van het gewenste instrument intoetsen.

1. Om een van de instrumenten van 01-99 te selecteren toets je het gewenste nummer in met de [NUMMER KEUZE 0-9] knoppen
2. Als je een instrument wilt kiezen tussen de 100 en 128, dan moet je de 1 wat langer ingedrukt houden totdat je het honderdtal in het display ziet verschijnen. Daarna gebruik je de kies schijf om een nummer van 00-28 in te voeren.

INSTRUMENTEN EN EFFECTEN

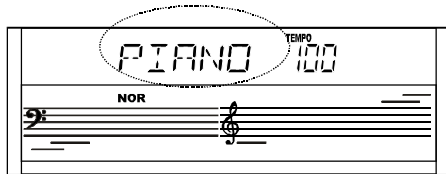
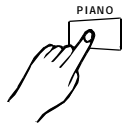

PIANO

Druk op de [PIANO] knop en het hele keyboard staat meteen in piano mode, met natuurlijk dan ook het instrument 'piano' geselecteerd. Druk nogmaals om weer uit piano mode te gaan. Dit kan ook met de knoppen [DEMO] [VOICE] [OTS] [REPLAY] [SONG] [STYLE] [RECORD] en de geheugen toetsen. De piano mode werkt niet als de automatische begeleiding speelt.

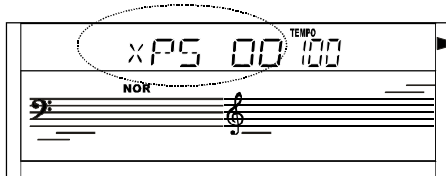
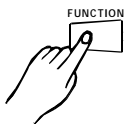

TRANSPONEREN

Druk op [FUNCTION] en op het scherm zie je "XPS 00". Met de [+] en/of de [-] knop kun je nu omhoog of omlaag transponeren over een bereik van 6 halve toons afstanden.

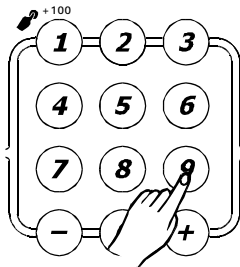

SUSTAIN

Met sustain bedoelen we hier het doorklinken van de klank nadat we de toets hebben losgelaten. Als we het keyboard net hebben aangezet staat de sustain functie altijd uit.

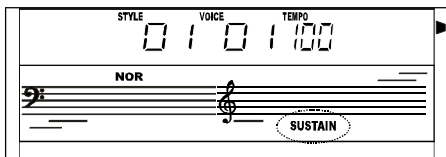

Druk op de [SUSTAIN] knop om deze functie aan of uit te schakelen. Op het display kan je zien of Sustain aan of uit is.

Sustain

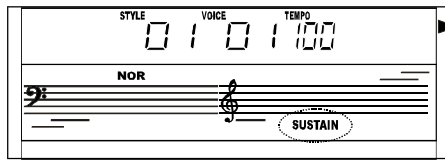
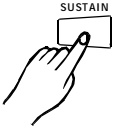

Met sustain bedoelen we hier het doorklinken van de klank nadat we de toets hebben losgelaten. Als we het keyboard net hebben aangezet staat de sustain functie altijd uit.

Druk op de [SUSTAIN] knop om deze functie aan of uit te schakelen. Op het display kan je zien of Sustain aan of uit is.

Je kunt dit effect ook met een voetschakelaar bedienen. Dan werkt het vergelijkbaar met het idee van het rechter pedaal van een piano.

Aanslaggevoeligheid

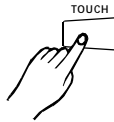

Het keyboard werkt met 16 niveau's van aanslaggevoeligheid. Dit hoor je voornamelijk terug in het volume. Als je zachtjes een toets indrukt is de klank zachter dan wanneer je de toets ferm aanslaat. De aanslaggevoeligheid kun je uit zetten met de knop [TOUCH].

Ook met deze zelfde knop [TOUCH] zet je de aanslaggevoeligheid weer aan.

EEN BEGELEIDING KIEZEN

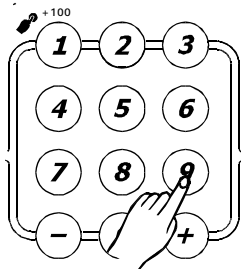
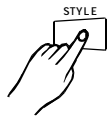

Jouw keyboard heeft 100 verschillende automatische begeleidingen (oftewel 'styles') aan boord. De begeleiding bestaat uit een drumpartij, een baspartij en akkoorden. De begeleiding past zich aan bij de akkoorden die jij speelt.

Als het keyboard net is aangezet is begeleiding (style) nummer één geselecteerd. Je kunt de [+] en [-] knoppen gebruiken om op volgorde door de begeleidingen heen te stappen.

Om direct een bepaalde begeleiding te selecteren kun je ook de [KIES KNOPPEN 0-9] gebruiken. Voor een style nummer van 01-99 voer je dat rechtstreeks in, en voor nummer 100 houd je de 1 een aantal seconden ingedrukt.

Je kunt gewoon van begeleiding wisselen terwijl het keyboard aan het spelen is. Op de eerste tel van de volgende maat begint de nieuw gekozen begeleiding dan, met het tempo dat je al had.

EEN BEGELEIDING SPELEN

De gekozen begeleiding spelen

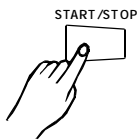
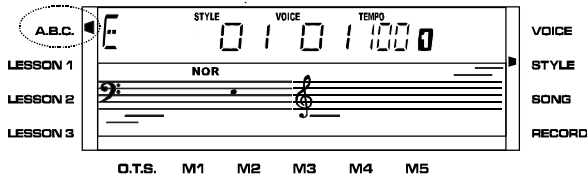

Start

Druk op de [START/STOP] knop om de begeleiding te starten. Je hoort de drummer spelen. Als je A.B.C. hebt aanstaan en je speelt een akkoord dan hoor je ook de rest van de begeleiding. Bijvoorbeeld een bas partij, wat piano en zomeer.

Sync

Synchroon betekent 'gelijktijdig'. Dus als je op de [SYNC] toets hebt gedrukt zal de automatische begeleiding beginnen zodra jij een akkoord op de linkerkant van het keyboard speelt. Je hoeft dan dus niet meer op start te drukken. Dit werkt ook als je op de [INTRO/ENDING] toets hebt gedrukt.

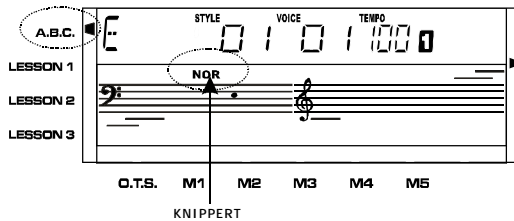

BEGELEIDING BEDIENEN

Intro, ending en variaties

Om een begeleiding wat interessanter te maken hebben we een aantal mogelijkheden. Ten eerste kunnen we iedere begeleiding laten beginnen met een bijpassend voorspel. Druk op [INTRO/ENDING] Het keyboard speelt een aantal maten een intro en dan begint de basisbegeleiding. Die basisbegeleiding is er in twee varianten, namelijk A en B. A is 'normaal' en kun je bijvoorbeeld gebruiken voor een couplet, en versie B, die meestal iets uitbundiger is, voor een refrein. Om van A naar B te gaan of andersom gebruik je de [FILL IN A] en de [FILL IN B] knoppen. Als het lied klaar is kunnen we het keyboard er nog een mooi einde aan laten breien, door nog eens op [INTRO/ENDING] te drukken.

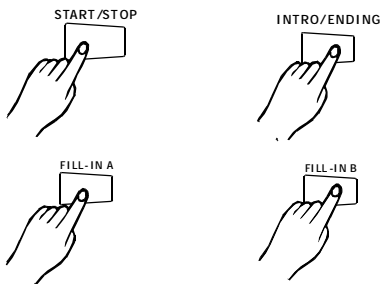

Ten alle tijden kun je het keyboard stoppen door op [START/STOP] te drukken.

TEMPO

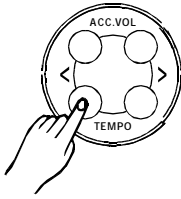

Met de [TEMPO+] en [TEMPO-] knoppen kun je het tempo instellen van 30 tot 280 tellen per minute (beats per minute of kort: BPM).

Wanneer je een begeleiding kiest terwijl het keyboard niet loopt, dan wordt er een voor die begeleiding geschikt tempo ingesteld. Dit is het zogeheten 'default tempo'. Wanneer het keyboard echter wel loopt (de begeleiding speelt) en je wisselt van stijl, dan blijft het reeds ingestelde tempo gehandhaaft. Je kunt dan de [TEMPO+] en [TEMPO-] knoppen tegelijk indrukken om dan alsnog het default tempo te krijgen.

VOLUME BEGELEIDING

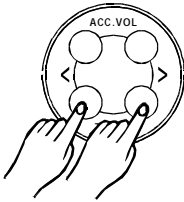

Met de [ACCOMP VOLUME+] en [ACCOMP VOLUME -] knoppen kun je aanpassen hoe hard de begeleiding te horen is ten opzichte van het melodie instrument. Je ziet dat ook op het beeldscherm. Het bereik is van 0 tot 15. Deze knoppen doen het niet in Song mode.

Druk op allebei de [ACCOMP VOLUME] knoppen tegelijk en de standaard waarde wordt automatisch weer ingesteld.

Geheugen

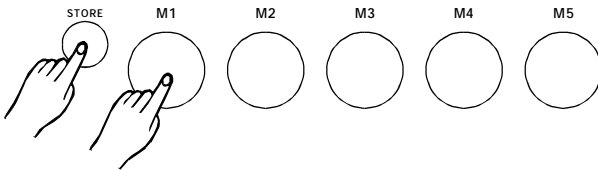

De MC70 heeft 5 geheugens. In een geheugen sla je op hoe jij je keyboard op dat moment hebt ingesteld. Dus welke begeleiding, welk instrument, het tempo, volume van de begeleiding, sustain aan of uit, aanslaggevoeligheid aan of uit en zo nog wat functies. Eigenlijk alles wat je zelf kunt instellen kan je in een van de geheugens opslaan, om later weer gemakkelijk op te kunnen roepen. Dit doe je door simpelweg je keyboard in te stellen zoals je wilt, dan druk je op [STORE] (betekent 'bewaren') en op een van de geheugenknoppen [M1~M5] en het zit erin. Om het geheugen weer op te roepen druk je op de juiste geheugen knop [M1~M5].

Let op: Als je het keyboard uitzet, worden je eigen instellingen gewist en als je het keyboard weer aanzet zal de standaard instelling weer tevoorschijn komen.

One Touch Setting

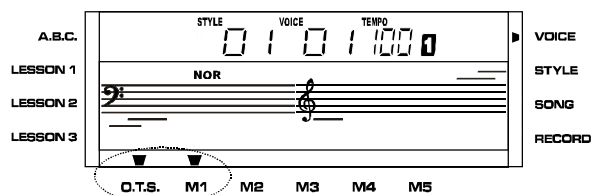

Met de knop **[O.T.S.]** (one touch setting) kun je voor bij iedere stijl een bijpassend instrument oproepen. Iedere stijl heeft vier vaste O.T.S variaties.

Druk op **[O.T.S.]** en vervolgens op **[M1]~[M4]**. (**[M5]** en **[M6]** worden hier niet gebruikt).

[M1] en **[M2]** worden gebruikt voor variatie A, **[M3]** en **[M4]** voor variatie B.

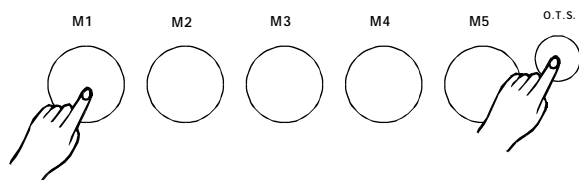

Druk nogmaals op **[O.T.S.]** om uit de one touch setting mode te gaan. De geheugenknoppen **[M1]~[M6]** kunnen nu weer gebruikt worden voor de eigen opgeslagen instellingen.

Let op: je kunt het geheugen dus niet gebruiken als je in O.T.S. mode bent.

FUNCTIES

Er zijn een aantal instellingen die je kunt maken. Dat noemen we functies. Hieronder zie je een tabel met alle functies en de instellingen die mogelijk zijn.

Funcie	op het beeldscherm	bereik	standaard
Transponeren	XPS00	-6/+6	0
Maatsoort	MET04	00, 02-09	04
MIDI	CHA 01	01-16	01
Effect	EFF ON	ON/OFF	OFF

FUNCTIE SELECTEREN

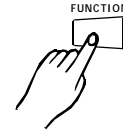

1. Transponeren

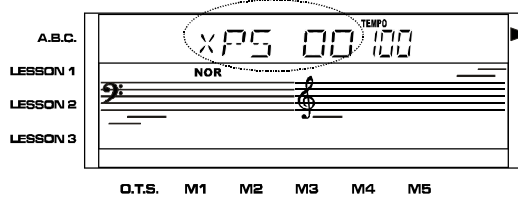

VOICE Druk op de [FUNCTION] knop en op het beeldscherm zie je
STYLE "XPS 00". Dan kun je met de [+] en [-] knoppen de
SONG transponeer waarde veranderen tussen -6 en +6.
RECORD

2. Maatsoort (beat)

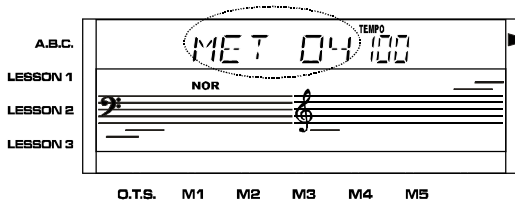

VOICE Druk nu twee keer op [FUNCTION] zodat je "MET 04" op
STYLE het beeldscherm ziet. Gebruik weer de [+] en [-] knoppen om
SONG de waarde te veranderen. Je stelt hiermee de maatsoort in,
RECORD waarbij de metronoom dan een accent geeft op de eerste tel.
Keuze uit: 0, 2, 3, 4, 5, 6, 7, 8 en 9 tellen in één maat.

3. MIDI Kanaal

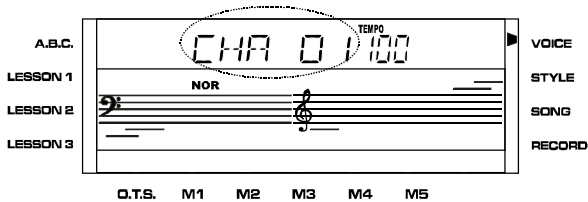

VOICE Druk drie maal op de [FUNCTION] knop en je ziet "CHA
STYLE XX" op het display. XX staat voor het getal dat je daar ziet.
SONG Gebruik weer de [+] en [-] knoppen om het MIDI kanaal te
RECORD kiezen. Keuze van 01 tot en met 16.

4. Effect

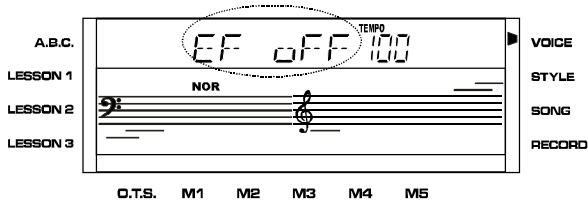

VOICE Als je vier keer op de [FUNCTION] toets drukt kom je bij de
STYLE effect aan en uit afdeling.
SONG
RECORD

Metronoom

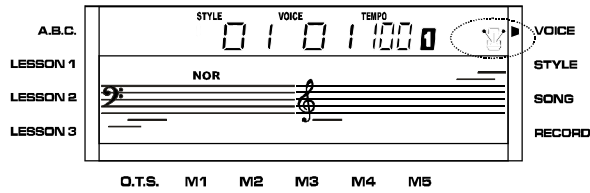

Druk op de [METRO] knop en de metronoom gaat tikken, volgens het ingestelde tempo. Op het beeldscherm zie je de metronoom ook in de vorm van een aantal knipperende bolletjes. Druk nogmaals op de [METRO] knop en de metronoom staat weer uit.

De metronoom doet het niet in SONG en DICT mode.

Let op: Als je iets opneemt kun je de metronoom aanzetten, maar deze wordt zelf niet opgenomen.

OPNEMEN EN AF SPELEN



OPNEMEN

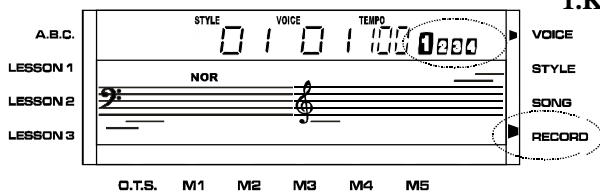

1. Klaarzetten voor opnemen

Druk op **[RECORD]**. Het keyboard is nu klaar op op te gaan nemen. Op het beeldscherm zie je dat ook dat je in opname mode zit en de vier metronoom bolletjes knipperen samen om aan te geven dat je met opnemen kunt beginnen. kunt nu een geluid kiezen, een begeleiding en zo meer.

2. Start de opname

Als het keyboard 'klaar voor opname' is, druk je op de **[START/STOP]** knop om de opname te beginnen. Als je klaar bent druk je weer op **[START/STOP]**.

Je kunt ook gewoon beginnen te spelen, dan start de opname bij de eerste noot die je speelt.

Met A.B.C. actief begint de opname als je een akkoord speelt.

Als het keyboard in 'klaar voor opname' staat, werkt de **[SYNC]** knop niet.

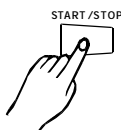

3. Het opnemen stoppen

Druk op de **[RECORD]** knop om het opnemen te stoppen. Het keyboard staat nu weer in de 'afspelen' mode.

Wanneer het geheugen vol is, stopt het opnemen automatisch en op het beeldscherm verschijnt korte tijd de mededeling "FULL".

Als je samen met de automatische begeleiding aan het opnemen bent kun je de opname ook stoppen door op **[INTRO/ENDING]** te drukken. Als het keyboard klaar is met spelen van het einde, stopt de opname automatisch.

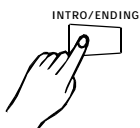
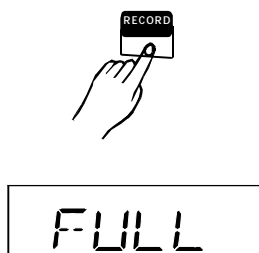

AF SPELEN

Als je de opname gestopt hebt, druk je op de **[PLAY/STOP]** knop om wat je zojuist hebt opgenomen weer af te spelen.



Let op:

1. Als je de M1 uit zet, gaan je opnames verloren.
2. Er is plaats voor één opname. Als je een opname over de eerdere heen maakt, wordt de eerste gewist.

AKKOORDEN BOEK

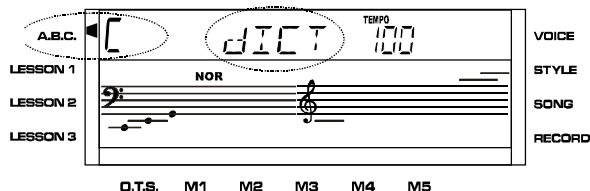

Het akkoorden boek is een functie in je keyboard waarmee je leert hoe je bepaalde akkoorden op je keyboard kunt spelen. Deze functie, **CHORD DICTIONARY** genoemd, werkt niet als je de metronoom hebt aanstaan, of als het keyboard in song of A.B.C. mode staat.

Hoe het werkt

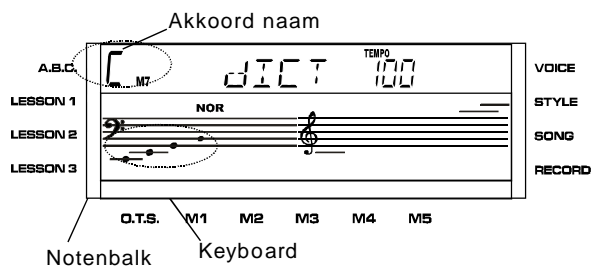

1. Druk op de [**CHORD DICTIONARY**] knop en je ziet op het beeldscherm “dict” verschijnen. Het standaard akkoord is C Majeur (CM).
2. Boven de toetsen van je keyboard zie je allerlei akkoord types staan. Druk op de toets bij het akkoordtype dat je wilt weten. In het beeldscherm zie je nu welke toetsen het akkoord vormen.
3. Speel de toetsen zoals afgebeeld. Als je het goed doet, zal de MC70 dat bevestigen.

MIDI

De MIDI OUT aansluiting die je op de achterkant van je keyboard ziet, biedt extra mogelijkheden.

Wat is MIDI?

De afkorting MIDI komt van Musical Instrument Digital Interface. Wat vrij vertaald zoiets betekend als: ‘afpraak betreffende digitale gegevensoverdracht voor muziekinstrumenten’. Dit maakt het mogelijk om verschillende elektronische muziekinstrumenten, maar ook computers en andere apparatuur met elkaar ‘te laten communiceren’.

Midi kent drie soorten aansluitingen:

- MIDI IN

Informatie van andere MIDI apparatuur kan hier ontvangen worden.

- MIDI OUT

De informatie die een keyboard, computer of sequencer maakt, komt er hier uit.

- MIDI THRU

De informatie die binnenkomt bij de MIDI IN wordt ongewijzigd doorgegeven. MIDI THRU is dus bedoelt voor het doorschakelen van verschillende apparaten.

MIDI OUT

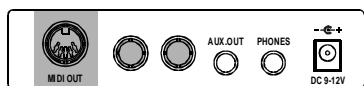

De MC-70 heeft een **MIDI OUT** aansluiting. Hier komen verschillende MIDI boordschappen uit zoals Program Change, Note, Pitchbend en zo meer. Deze MIDI aansluiting kun je gebruiken om andere keyboards via MIDI te bespelen, of bijvoorbeeld -in combinatie met een computer en sequencer software- een virtuele softsynth.

MIDI kanaal

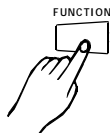

Je kunt het MIDI OUT zendkanaal veranderen. Druk op de [FUNCTION] knop totdat je “CHA xx” in het beeldscherm ziet (xx staat voor het nummer van het MIDI kanaal). Met de [+] en [-] knoppen kun je nu het gewenste MIDI kanaal van 01~16 instellen.

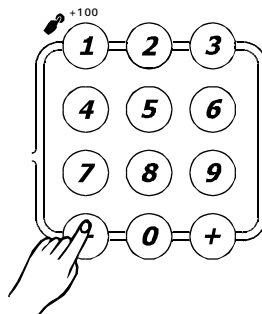
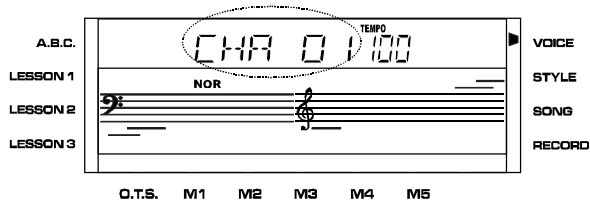

De speciale MIDI boodschap “All Notes Off” wordt automatisch uitgezonden als je het keyboard transposeert (zie blz 17), het MIDI kanaal verandert of de DEMO aanzet.

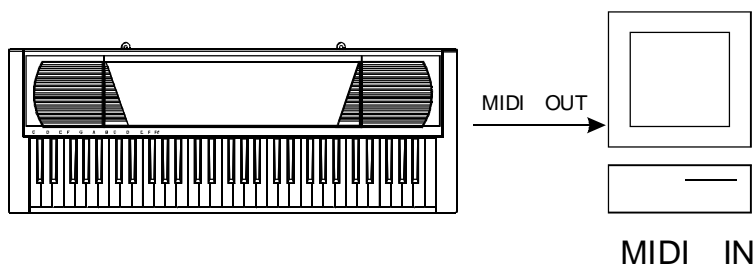

PC	GENERAL MIDI	PC	GENERAL MIDI	PC	GENERAL MIDI	PC	GENERAL MIDI
1	(Grand) Piano 1	33	Acoustic Bass	65	Soprano Sax	97	FX 1 (rain)
2	(Bright) Piano 2	34	Finger Bass	66	Alto Sax	98	FX 2 (soundtrack)
3	(El. Grd) Piano 3	35	Picked Bass	67	Tenor Sax	99	FX 3 (crdystal)
4	Honky-tonk Piano	36	Fretless Bass	68	Baritone Sax	100	FX4 (atmosphere)
5	El. Piano 1	37	Slap Bass 1	69	Oboe	101	FX 5 (brightness)
6	El. Piano 2	38	Slap Bass 2	70	English Horn	102	FX 6 (goblins)
7	Harpsichord	39	Synth Bass 1	71	Bassoon	103	FX 7 (echoes)
8	Clavi	40	Synth Bass 2	72	Clarinet	104	FX 8 (scifi)
9	Celesta	41	Violin	73	Piccolo	105	Sitar
10	Glockenspiel	42	Viola	74	Flute	106	Banjo
11	Music Box	43	Cello	75	Recorder	107	Shamisen
12	Vibraphone	44	Contrabass	76	Pan Flute	108	Koto
13	Marimba	45	Tremolo Strings	77	Blown Bottle	109	Kalimba
14	Xylophone	46	Pizzicato Strings	78	Shakuhachi	110	Bag pipe
15	Tubular Bells	47	Orchestral Harp	79	Whistle	111	Fiddle
16	Santur	48	Timpani	80	Ocarina	112	Shanai
17	Drawbar Organ	49	String Ensemble 1	81	Lead 1 (square)	113	Tinkle Bell
18	Percussive Organ	50	String Ensemble 2	82	Lead 2 (sawtooth)	114	Agogo
19	Rock Organ	51	Synth Strings 1	83	Lead 3 (calliope)	115	Steel Drums
20	Church Organ	52	Synth Strings 2	84	Lead 4 (chiff)	116	Woodblock
21	Reed Organ	53	Choir Aahs	85	Lead 5 (charang)	117	Taiko Drum
22	Accordion (french)	54	Voice Oohs	86	Lead 6 (voice)	118	Melodic Tom
23	Harmonica	55	Synth Voice	87	Lead 7 (fifths)	119	Synth Drum
24	Tango Accordion	56	Orchestra Hit	88	Lead8 (bass+lead)	120	Gt. Fret Noise
25	Ac. Guitar (nylon)	57	Trumpet	89	Pad 1 (fantasia)	121	Breath Noise
26	Ac. Guitar (steel)	58	Trombone	90	Pad 2 (warm)	122	Qudi
27	El. Guitar (jazz)	59	Tuba	91	Pad 3 (polysynth)	123	Xiao
28	El. Guitar (clean)	60	Muted Trumpet	92	Pad 4 (choir)	124	Erhu
29	El. Guitar (muted)	61	French Horn	93	Pad 5 (bowed)	125	Guzheng
30	Overdriven Guitar	62	Brass Section	94	Pad 6 (metallic)	126	Pipa
31	Distortion Guitar	63	Synth Brass 1	95	Pad 7 (halo)	127	Sona
32	Guitar harmonics	64	Synth Brass 2	96	Pad 8 (sweep)	128	Drum Set

Appendix 2-Automatische Begeleitungen

No.	Style
8 Beat	
01	8 Beat 1
02	8 Beat 2
03	8 Beat 3
04	8 Beat 4
05	8 Beat Pop
06	8 Beat Ballad
07	8 Beat Rock
16 BEAT	
08	16 Beat 1
09	16 Beat 2
10	16 Beat 3
11	16 Beat Pop
12	16 Beat Shuffle
13	16 Beat Funk
14	Ballad
15	Slow Ballad
16	Funk Ballad
17	16 Beat Ballad
ROCK 1	
18	Rock
19	Rock 'N' Roll 1
20	Rock 'N' Roll 2
21	Slow Rock 1
22	Slow Rock 2
23	Hard Rock
24	Heavy Metal
25	6/8 Rock
26	Jazz Rock
FUNK & SOUL	
27	Funk
28	Funky Pop
29	Soul 1
30	Soul 2
31	Soul Shuffle
32	R & B 1
33	R & B 2
34	6/8 Gospel
35	Pop Groove

No.	Style
ROCK 2	
36	Boogie Woogie
37	Blues Boogie
38	Blues
39	Shuffle
40	Blues Shuffle
41	Rock Shuffle
42	50's Rock
43	Twist
44	Charl
DANCE	
45	Disco 1
46	Disco 2
47	Disco Funk
48	Dance 1
49	Dance 2
50	House 1
51	Rap 1
52	Rap 2
53	Euro Beat
54	Hip Hop
55	Techno 1
56	Techno 2
57	Fusion
JAZZ & SWING	
58	Swing 1
59	Cool Jazz
60	Pop Swing
61	Swing Fox
62	Jazz Ballad
63	Big Band 1
64	Big Band 2
65	Jazz Waltz
66	Ragtime
67	Dixieland
68	Foxtrot
69	Quick Step

No.	Style
COUNTRY	
70	Country 1
71	Country 2
72	Pop Country
73	Country Rock
74	Country Ballad
75	Country Shuffle
76	Bluegrass
LATIN	
77	Bossa Nova 1
78	Bossa Nova 2
79	Rhumba
80	Pop Rhumba
81	Cha Cha 1
82	Cha Cha 2
83	Samba
84	Jazz Samba
85	Beguine
86	Mambo
87	Tango
88	Salsa
89	Reggae
90	Pop Reggae
TRADITIONAL	
91	March 1
92	March 2
93	German March
94	6/8 March
95	Polka
96	Polka Pop
97	Waltz
98	Slow Waltz
99	Vienna Waltz
100	Musette

Appendix 3-Song Lijst

No.	Song name
Classic	
01	Cannon
02	Thais Meditation
03	Old France
04	Minuet
05	Ode To Joy
06	Wiegenlied
07	"The Surprise" Symphony
08	Swan Lake
09	Spring From "The Four Seasons"
10	Habanera From "Carmen"
11	Joy To The World
12	Toy Symphony
13	Humoreske
14	Kuckuckswalzer
Favorite	
15	Long, Long Ago
16	Old Folks At Home
17	Oh! Susanna
18	Jeannie With The Light Brown Hair
19	Bill Bailey Won't You Come Home
20	Annie Laurie
21	From The New World
22	The Yellow Rose Of Texas
23	Ave Maria
24	My Old Kentucky Home
25	Turkey In The Straw
26	Deck The Halls
27	Grandfather's Clock
28	America The Beautiful
29	The Sideway
30	The Entertainer
31	The Old Gray Mare
32	Aloha Oe
33	Solveig's Song
34	Camptown Races
35	Carry Me Back To Old Virginia
36	The Blue-Bells Of Scotland
37	O'Solo Mio
38	Jingle Bells
39	Battle Hymne Of The Republic
40	Silent Night
Folk	
41	О г о н е к
42	Aula Lee
43	House Of The Rising Son
44	Danny Boy
45	I've Been Working On The Railroad
46	In The Rain
47	She Wore A Yellow Ribbon
48	My Bonnie
49	Yankee Doodle
50	Red River Valley
51	Auld Lang Syne
52	When The Saints Go Marching In
53	Twinkle Twinkle Little Star
54	Happy Birthday To You
55	Little Brown Jug
56	Michael Row The Boat Ashore
57	Old King Cole
58	Jamaica Farewell
59	Т р о й к а
60	Cielito Lindo
61	If You're Happy And You Know It, Clap Your Hands

No.	Song name
62	American Patrol
63	When Johnny Comes Marching Home
64	Green Sleeves
65	Santa Lucia
66	Szla Dzieweczka
Kid's Song	
67	Angels We Have Heard On High
68	Skip To My Lou
69	London Bridge Is Falling Down
70	Humpty Dumpty
71	Home On The Range
72	This Old Man
73	Butterfly
74	Ten Little Indians
75	Polly-Wolly-Doodle
76	Santa Claus Is Coming To Town
77	Sippin Cider Through A Straw
78	La Cucaracha
79	Home Sweet Home
80	Up On The House Top
Ballroom	
81	Kuerchake
82	Samba
83	Tango Of Cuba
84	Russian
85	Polka
Piano	
86	All Kind Of My Everything
87	Rondeau
88	Reggae
89	Impromptu
90	Jesus, Saviour Pilot me
91	Gavotte
92	Nocturne
93	Pizzicato Polka
94	Musical Moments
95	Valse No.6 "Petit Chien"
96	Did You Ever See a Lassie
97	Invention a 2 Voix
98	End Of Summer
99	Alaif
100	Chrysanf

Appendix 4-DEMO Lijst

No.	DEMO name
1	All Kind Of My Everything
2	Russian
3	Old France
4	Jingle Bells
5	Szla Dzieweczka
6	Butterfly

Appendix 5-MIDI implementatie kaart

Function	Transmitted	Remarks
Basic Default	1ch	
Channel Changed	1ch—16ch	
Note Number : True voice	28-104 *****	
Velocity : Note on Note off	16 Levels 00	
Pitch Bend	○	
Control 64 123	○ ○	Sustain& Pedal All notes off
Program Change : true	0~127 *****	

○ :YES

Appendix 6-Akkoorden tabel

Chord Name	Chord Name/[Abbreviation]	Normal Voicing	Chord(C)	DISPLAY
C	Major [M]	1-3-5	C	C
C6	Major sixth [6]	1-(3)-5-6	C6	C6
CM7	Major seventh [M7]	1-3-(5)-7	CM7	CM7
CM9	Major ninth [M9]	1-2-3-(5)-7	CM9	CM7 (9)
Caug	Augmented [aug]	1-3-#5	Caug	Caug
Cm	Minor [m]	1-b3-5	Cm	Cm
Cm6	Minor sixth [m6]	1-b3-5-6	Cm6	Cm6
Cm7	Minor seventh [m7]	1-b3-(5)-b7	Cm7	Cm7
Cm7b5	Minor seventh flatted fifth [m7b5]	1-b3-b5-b7	Cm7b5	Cm7b5
CmM7	Minor major ninth [mM7]	1-b3-b5	CmM7	CmM7
Cdim7	Diminished seventh [dim7]	1-b3-b5-6	Cdim7	Cdim7
C7	Seventh [7]	1-3-(5)-b7	C7	C7
C7sus4	Seventh suspended fourth [7sus4]	1-4-5-b7	C7sus4	C7sus4
C7 13	Seventh thirteenth [7 13]	1-3-(5)-6-b7 or 2-3-5-6-b7	C7 13	C7 (13)
Csus4	Suspended Fourth [sus4]	1-5-5	Csus4	Csus4

Service centrum:

Calimex B.V.
Windmolen 32,
3642 DB Mijdrecht

www.calimex.nl

Garantietermijn: 1 jaar.